



HUMANTECHNIK

bTEL II

D

Bedienungsanleitung

Spezialtelefon

Seite 2

GB

Operation Instructions

Special telephone

Page 12

F

Mode d'emploi

Téléphone spécial

Page 22

NL

Gebruiksaanwijzing

Speciale telefoon

Pagina 32

I

Istruzioni per l'uso

Telefono speciale

Pagina 42

E

Instrucciones de servicio

Teléfono especial

Página 52

SE

Bruksanvisning

Specialtelefon

Sida 62

NO

Betjeningsveiledning

Spesialtelefon

Side 72

FIN

Käyttöohje

Erikoispuhelin

Sivu 82

PL

Instrukcja obsługi

Telefon specjalny

Strona 92

HU

Kezelési útmutató

Különleges telefon

Oldal 102

Sicherheitshinweise

Damit Sie Ihr Telefon in Betrieb nehmen und sicher nutzen können, lesen Sie bitte unbedingt die nachfolgenden Sicherheitshinweise und das Kapitel „Inbetriebnahme“.

- Stellen Sie das Gerät auf eine rutschfeste Unterlage.
- Verlegen Sie die Anschlusskabel unfallsicher.
- Setzen Sie das Telefon nie folgenden Einflüssen aus:
 - Wärmequellen
 - direkter Sonneneinstrahlung
 - Feuchtigkeit
 - anderen elektrischen Geräten
- Schützen Sie Ihr Telefon vor Nässe, Staub, aggressiven Flüssigkeiten und Dämpfen.
- Schließen Sie die Anschlusskabel nur an den vorgesehenen Dosen/Buchsen an.
- Schließen Sie nur zugelassenes Zubehör an.
- Niemals
 - das Telefon selbst öffnen!
 - das Telefon an den Anschlusskabeln tragen!

Inhaltsverzeichnis	Seite		
Inbetriebnahme		Einstellungen	
Verpackungsinhalt	4	Lautstärke des Rufsignals einstellen	8
Anschluss des Telefons	4	Ton-/Pulswahl	8
Tasten und ihre Bedeutung	4	Zusätzliche Anschlüsse	
Bedienelemente		Headset-Anschluss	8
Bedienelemente Vorderseite/ linke Seite	5	Kopfhöreranschluss	8
Bedienelemente Rückseite/ rechte Seite	6	Wenn das Telefon nicht funktioniert	
Telefonieren		Allgemein	9
Anrufen	7	Das Telefon funktioniert nicht	9
Anruf annehmen	7	Wartung und Pflege	9
Geräteleutsprecher bei einem Gespräch nutzen	7	Garantie	9
Wahlwiederholung der zuletzt gewählten Telefonnummer	7	Umwelthinweis/ Entsorgung	10
Einstellung der Hörerlautstärke/ Hoch- und Tieftonregelung	7	Technische Daten	10
Mikrofonverstärkung ein-/ausschalten	7	CE-Zeichen	10
Stummschaltung (HOLD)	8		
Wahlpause einfügen (PABX)	8		
Rückfragetaste (HOOK/ FLASH)	8		
Zielwahltasten			
Zielwahltasten mit Rufnummern belegen	8		
Mit Zielwahltasten wählen	8		

Inbetriebnahme

Verpackungsinhalt

Überprüfen Sie bitte, ob alle nachfolgend aufgeführten Teile enthalten sind:

- Telefongrundgerät
- Telefonhörer
- Hörschnur
- Telefonkabel
- 9V-Steckernetzteil
- Einlegeschild Zielwahl
- Bedienungsanleitung
- Garantiekarte

Sollten Teile fehlen, wenden Sie sich bitte an Ihren Fachhändler oder direkt an den Hersteller.

Anschluss des Telefons

1. Stecker der Hörschnur (Spiralkabel) in die Buchse mit dem Hörersymbol an der linken Seite des Gerätes und in den Telefonhörer einstecken.
2. Kleineren Stecker des Telefonkabels in die Buchse „LINE“ stecken (Geräterückseite). Den größeren Stecker in die Anschlussdose Ihres Telefonanschlusses einstecken.
3. Steckernetzteilkabel in die Buchse AC 9V einstecken. Das Steckernetzteil in eine 230 V Netzsteckdose einstecken.

Achtung!

Platzieren Sie das Telefon nicht in der Nähe von z.B. Fernsehern, Bildschirmen, Lüftern usw., um das Störungsrisiko so klein wie möglich zu halten. Stellen Sie das Telefon nicht direkt in die Sonne oder nahe an eine Wärmequelle.

Verwenden Sie nur das Original-Telefonkabel oder ein vergleichbares mit internationaler Belegung.

Tasten und ihre Bedeutung



Lautsprecher-Taste:

- »Freisprechen«: Leitung belegen, Leitung trennen
- »Mithören« ein-/ausschalten während eines Gespräches



Rückfrage-Taste z.B. zum Vermitteln von Gesprächen bei Anschluss des Telefons an eine Telefonanlage



Wahlpause



Wahlwiederholung



Verstärkung Ein/ Aus



Programmiertaste



Hold-Taste



Schiebeschalter Lautstärkeinstellung



Schiebeschalter Tonregelung



Zielwahl-tasten

Bedienelemente

Bedienelemente Vorderseite

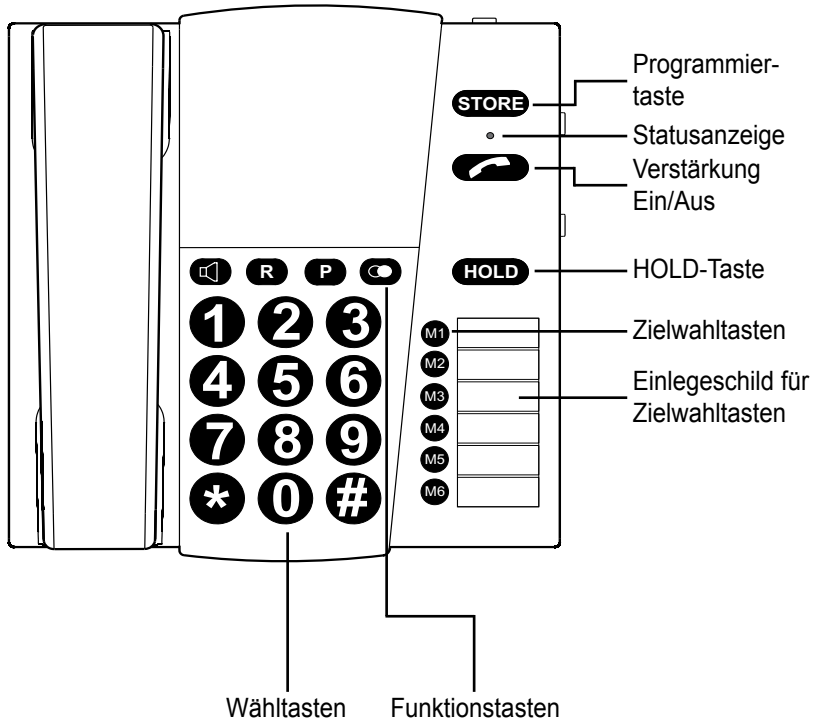

Bedienelemente linke Seite

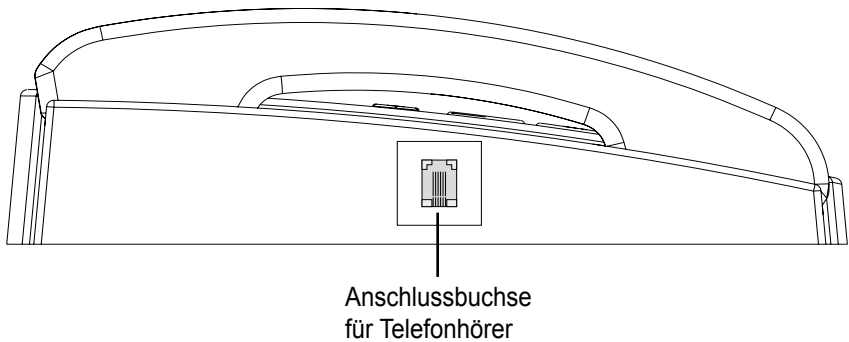

Bedienelemente Rückseite

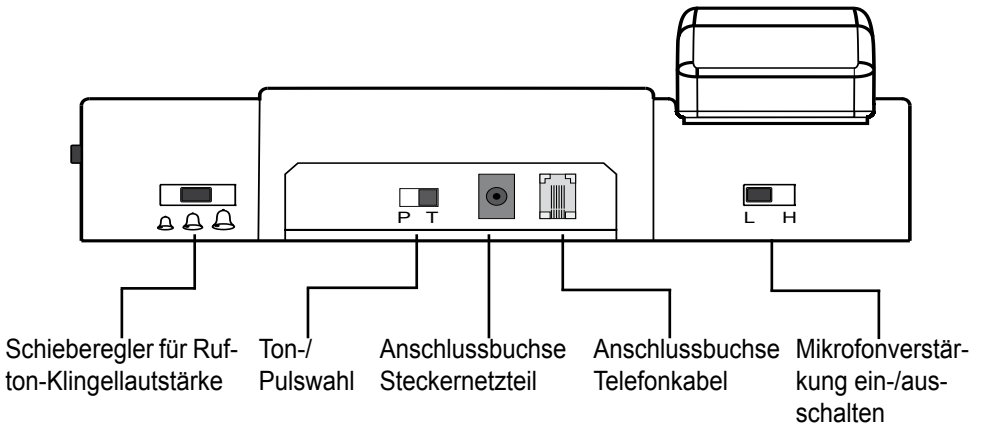

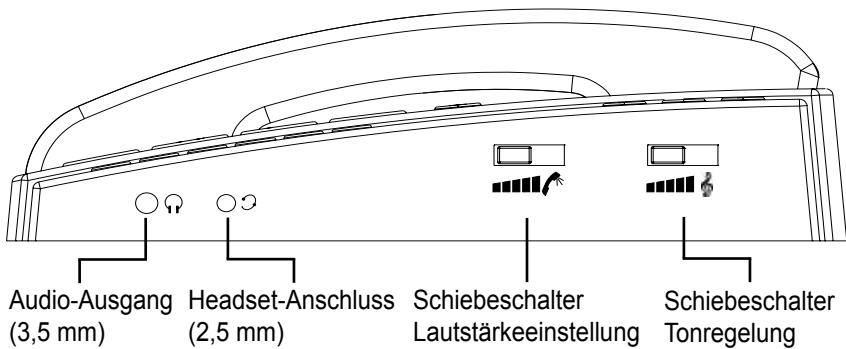

Bedienelemente rechte Seite





Telefonieren



Anrufen

1. Heben Sie den Telefonhörer ab oder drücken Sie die Taste .
2. Geben Sie die Telefonnummer ein.
3. Um das Telefonat zu beenden legen Sie den Telefonhörer auf bzw. drücken erneut die Taste .

Anruf annehmen

1. Das Telefon klingelt.
2. Heben Sie den Telefonhörer ab oder drücken Sie die Taste .
3. Um das Telefonat zu beenden legen Sie den Telefonhörer auf bzw. drücken erneut die Taste .

Gerätelautsprecher bei einem Gespräch nutzen

1. Drücken Sie die Taste  um während einem Gespräch den Gerätelautsprecher einzuschalten.
Der Lautsprecher des Hörers bleibt dabei eingeschaltet.
2. Sie können nun den Hörer auflegen und das Telefongespräch über den Gerätelautsprecher und das eingebaute Mikrofon weiterführen.
3. Um den Gerätelautsprecher wieder auszuschalten, drücken Sie die Taste .

Anmerkung:

Ein Gespräch wird beendet, wenn Sie die Taste  drücken, während der Hörer aufgelegt ist.



Wahlwiederholung der zuletzt gewählten Telefonnummer

1. Heben Sie den Telefonhörer ab.
2. Durch Drücken der Taste  wird die zuletzt gewählte Rufnummer angewählt.

Einstellung der Hörerlautstärke/Hoch-/Tieftonregelung



Die Hörerlautstärke kann während eines Telefonats mit dem sich auf der rechten Seite des Telefons befindlichen „Volume“-Schiebeschalters eingestellt werden.

Mit der Taste  kann eine zusätzliche Verstärkung eingeschaltet werden. Bei aktivierter zusätzlicher Verstärkung wird eine Lautstärke des Telefonhörers von bis zu 30 dB erreicht. Wenn die Verstärkung eingeschaltet ist, leuchtet die Statusanzeige am Telefon. Die Verstärkung bleibt auch bei aufgelegtem Hörer eingeschaltet. Durch erneutes Drücken der Taste  wird die Zusatzverstärkung ausgeschaltet.



Mit der Tonkontrolle (Schiebeschalter auf der rechten Gehäuseseite) können Sie zusätzlich hohe bzw. tiefe Töne um 10 dB erhöhen.

Mikrofonverstärkung ein-/ausschalten

Das *bTEL II* verfügt über eine zusätzlich einschaltbare Mikrofonverstärkung. Dies ermöglicht Ihnen bei leisen Tonübertragungen eine bessere Verständlichkeit für den Gesprächspartner zu erreichen. Um die Mikrofonverstärkung einzuschalten, schieben Sie den Schiebeschalter auf der Rückseite des Telefons auf die Position „HIGH“.

Stummschaltung (HOLD)

Diese Funktion ermöglicht Ihnen eine vorübergehende Unterbrechung des Gesprächs, ohne das Telefonat zu beenden.

Durch Drücken der Taste **HOLD** wird das Gespräch vorübergehend unterbrochen.

Wahlpause einfügen (PABX)

Durch Drücken der Taste **P** wird der Wählvorgang für 3.6 Sekunden unterbrochen.

Rückfragetaste (HOOK/ FLASH)



Diese Funktion wird benötigt um bestimmte T-Net Leistungsmerkmale zu aktivieren.

Durch Druck auf die Taste **R** wird die Telefonleitung für eine bestimmte Zeit unterbrochen (300 ms - fest eingestellter Wert).

Zielwahltasten

Zielwahltasten mit Rufnummern belegen

Die 6 Zielwahltasten können mit beliebigen Telefonnummern belegt werden.

1. Heben Sie dazu den Telefonhörer ab oder drücken Sie die Taste .
2. Drücken Sie die Taste **Store**.
3. Geben Sie die gewünschte „Telefonnummer“ ein.
4. Drücken Sie erneut die Taste **Store**.
5. Ordnen Sie der eingegebenen Telefonnummer eine Zielwahltaste zu, indem Sie eine der Tasten **M1**...**M6** drücken.
6. Legen Sie dann den Telefonhörer wieder auf oder drücken Sie die Taste .

Mit Zielwahltasten wählen

Heben Sie dazu den Telefonhörer ab oder drücken Sie die Taste .

Durch Druck auf eine der Tasten **M1**...**M6** wird die gespeicherte Telefonnummer gewählt.

Anmerkung: Wird das Telefon für mehr als 60 Minuten vom Stromnetz/ Telefonnetz getrennt, werden die gespeicherten Telefonnummern gelöscht.

Einstellungen

Lautstärke des Rufsignals einstellen

Die Klingellautstärke des Telefons kann mittels eines Schiebeschalters auf der Rückseite des Telefons eingestellt werden.

Ton/Pulswahl

Mittels eines sich auf der Rückseite des Telefons befindlichen Schiebeschalters können Sie das Wahlverfahren einstellen.

Anmerkung:

Die meisten Telefonanschlüsse arbeiten mit dem Tonwahlverfahren.

Zusätzliche Anschlüsse

Headset-Anschluss

Standard Headset-Anschluss mit einer 2,5 mm Klinkenbuchse. (z.B. Anschluss eines PL-100/PL-200)

Kopfhöreranschluss

Kopfhörerausgang (3,5 mm Klinkenbuchse) zum Anschluss eines Kopfhörers, Teleschlinge oder ähnlichem.

Wenn das Telefon nicht funktioniert

Allgemein

Vergewissern Sie sich, dass das Telefonkabel unbeschädigt und korrekt eingesteckt ist. Entfernen Sie eventuelle Zusatzausrüstung, Verlängerungskabel und andere Telefone. Wenn das Telefon danach funktioniert wird der Fehler durch ein anderes Gerät verursacht.

Versuchen Sie das Telefon z.B. bei einem Nachbarn anzuschließen. Wenn das Gerät dort funktioniert, ist Ihr Telefonanschluss eventuell gestört. Rufen Sie die Störungsstelle an.

Das Telefon funktioniert nicht

- Vergewissern Sie sich, dass das Netzteil korrekt im Telefon und in der Steckdose eingesteckt ist.
- Vergewissern Sie sich, dass das Telefonkabel korrekt im Telefon und in der Telefonsteckdose eingesteckt ist.
- Schließen Sie ein anderes Telefon an Ihren Telefonanschluss an. Wenn dieses Telefon funktioniert, ist Ihr Telefon vermutlich fehlerhaft.
- Verwenden Sie nur das Originalkabel oder ein Telefonkabel mit internationaler Belegung.

Wartung und Pflege

Das Telefon ist wartungsfrei. Bei Verschmutzung sollten Sie das Gerät gelegentlich mit einem weichen, angefeuchteten Tuch reinigen. Verwenden Sie niemals Alkohol, Verdünnern oder andere organische Lösungsmittel.

Das Telefon sollte nicht über längere Zeit direkter Sonneneinstrahlung ausgesetzt werden und darüber hinaus vor großer Hitze, Feuchtigkeit oder starker mechanischer Erschütterung geschützt werden.

Wichtige Hinweise

Das Gerät ist **nicht** gegen Spritzwasser geschützt. Stellen Sie keine mit Flüssigkeit gefüllten Gegenstände, z.B. Vasen, auf das Gerät. Ebenfalls dürfen keine offenen Brandquellen, wie z.B. brennende Kerzen, auf das Gerät gestellt werden.

Garantie

Das Telefon weist eine hohe Betriebssicherheit auf. Sollten trotz sachgerechter Montage und Bedienung Störungen auftreten, setzen Sie sich bitte mit Ihrem Fachhändler in Verbindung oder wenden Sie sich direkt an den Hersteller. Die Garantieleistung umfasst die kostenlose Reparatur sowie den kostenlosen Rückversand. Voraussetzung dafür ist das Einsenden in der Originalverpackung, werfen Sie diese also nicht weg. Die Garantie verfällt bei Schäden, die durch unsachgemäße Behandlung oder Reparaturversuche von nicht autorisierten Personen (Zerstörung des Gerätesiegels) herbeigeführt wurden. Garantiereparaturen werden nur bei Einsenden der ausgefüllten Garantiekarte und einer Kopie der Rechnung/Kassenbeleg des Fachhändlers durchgeführt.

Die Gerätenummer muss in jedem Fall mit angegeben werden.



Umwelthinweis / Entsorgung

Entsorgung von gebrauchten elektrischen und elektronischen Geräten (anzuwenden in den Ländern der Europäischen Union und anderen europäischen Ländern mit einem separaten Sammelsystem für diese Geräte).

Das Symbol auf dem Produkt oder seiner Verpackung weist darauf hin, dass dieses Produkt nicht als normaler Haushaltsabfall zu behandeln ist, sondern an einer Annahmestelle für das Recycling von elektrischen und elektronischen Geräten abgegeben werden muss. Durch Ihren Beitrag zum korrekten Entsorgen dieses Produkts schützen Sie die Umwelt und die Gesundheit Ihrer Mitmenschen. Umwelt und Gesundheit werden durch falsches Entsorgen gefährdet. Materialrecycling hilft den Verbrauch von Rohstoffen zu verringern. Weitere Informationen über das Recycling dieses Produkts erhalten Sie von Ihrer Gemeinde, den kommunalen Entsorgungsbetrieben oder dem Geschäft, in welchem Sie das Produkt gekauft haben.

Technische Daten

Stromversorgung:

Netzteil:

Primär 220/230V 50 Hz AC

Sekundär 9V DC / 300 mA

Abmessungen (LxBxH):

210 mm x 227 mm x 70 mm

Gewicht:

790 g



CE-Zeichen

Dieses Gerät erfüllt die Anforderungen der EU-Richtlinie: 1999/5/EG Richtlinie über Funkanlagen und Telekommunikationsendeinrichtungen und die gegenseitige Anerkennung ihrer Konformität. Die Konformität mit der o. a. Richtlinie wird durch das CE-Zeichen auf dem Gerät bestätigt.

EG Konformitätserklärungen können Sie bei Ihrem Fachhändler oder direkt beim Hersteller dieses Produkts erhalten.

Technische Änderungen vorbehalten.

Safety instructions

To enable you to get your telephone working quickly and to use it safely, it is essential that you read the following safety instructions and the section on „Getting started“.

- Place the telephone on a non-slip surface.
- Lay the connecting cable safely in order to avoid the risk of accidents.
- Never expose the telephone to any of the following influencing factors:
 - sources of heat
 - direct sunlight
 - moisture
 - other electrical appliances
- Protect your telephone from damp, dust, aggressive liquids and steam.
- Only insert the connecting cable to the designated sockets/jacks.
- Only connect approved accessories to it.
- Never
 - open the telephone casing yourself!
 - carry the telephone by the connecting cables!

Contents	page		
Getting started		Settings	
Standard components	14	Setting the call signal volume	18
Telephone connection	14	Tone/ pulse dialing	18
Buttons and what they mean	14		
Controls		Additional jacks	
Controls on the front/ the left	15	Headset jack	18
Controls on the back/ the right	16	Headphone jack	18
Using the telephone		If your telephone doesn't work	
Making calls	17	General information	19
Answering calls	17	The telephone doesn't work	19
Using the telephone speaker during a call	17		
Last number redial	17	Maintenance and care	19
Receiver volume / treble / bass control settings	17	Warranty	19
Switch microphone amplification on/off	17	Environmental note/ Waste disposal	20
HOLD	18	Technical data	20
Inserting a dialing pause (PABX)	18	CE-symbol	20
Inquiry button (HOOK/ FLASH)	18		
Speed-dial buttons			
Assigning numbers to the speed-dial buttons	18		
Dialing with speed-dial buttons	18		

Getting started

Standard components

Please check if all following components are included:

- Telephone base unit
- Telephone receiver
- Receiver cord
- Telephone cable
- 9V plug-in PSU
- Speed-dial inlay card
- Operating instructions
- Warranty card

If any parts are missing please immediately contact your dealer or the manufacturer directly.

Telephone connection

1. Insert the receiver cord (spiral-shaped cable) into the jack marked with a receiver symbol on the left side of the base unit and into the receiver.
2. Insert the smaller plug for the telephone cable into the „LINE“ jack (back of the base unit). Insert the larger plug into the socket for your telephone line.
3. Insert the plug-in mains adapter cable into the „AC 9 V“ jack. Plug the mains adapter into a 230 V mains socket.

Warning!

Don't place the telephone close to televisions, VDUs, fans, etc. so as to minimize the risk of interference. Don't place the telephone in direct sunlight or close to a source of heat.

Only use the original telephone cable or a comparable cable with an international configuration.

Buttons and what they mean



Speaker button:

- „Hands-free talking“: engage the line, hang up
- Enable/disable “conference” mode during a call



Inquiry button, e.g. for putting calls through if the telephone is connected to a telephone system.



Dialing pause



Redial



Amplification on/off



Programming button



Hold button



Volume control slide switch



Tone control slide switch



Speed-dial buttons

Controls

Controls on the front

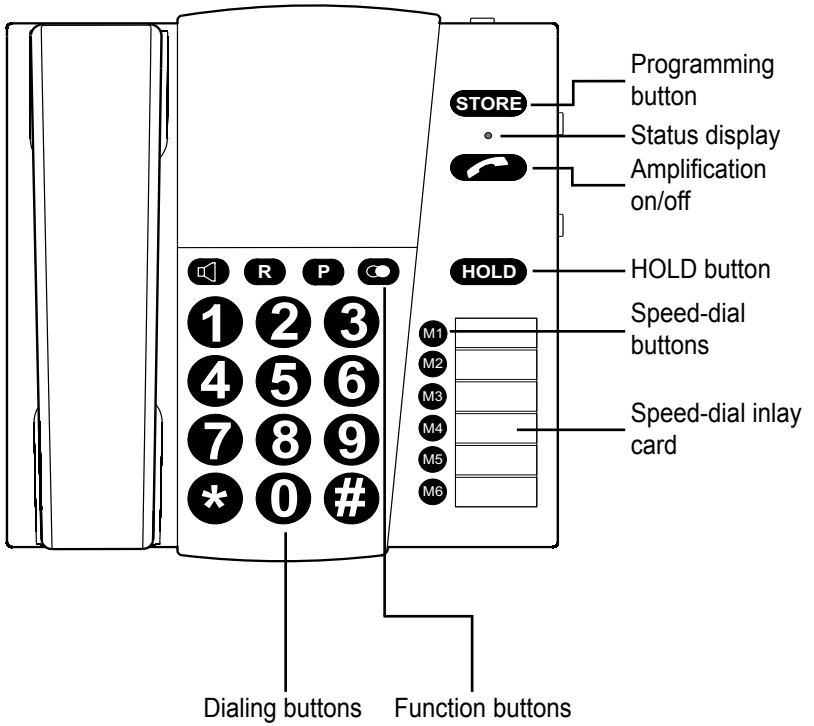

Controls on the left

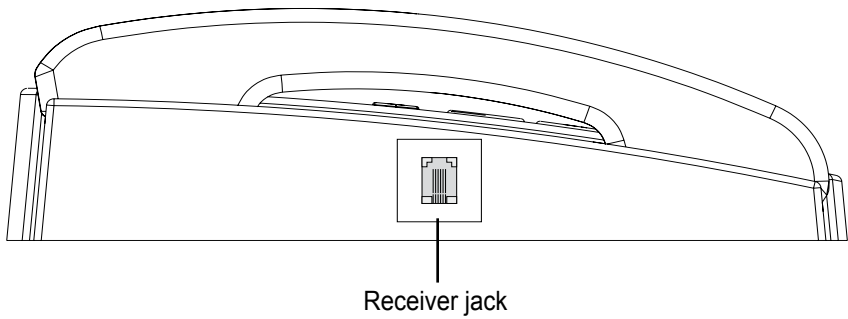

Controls on the back

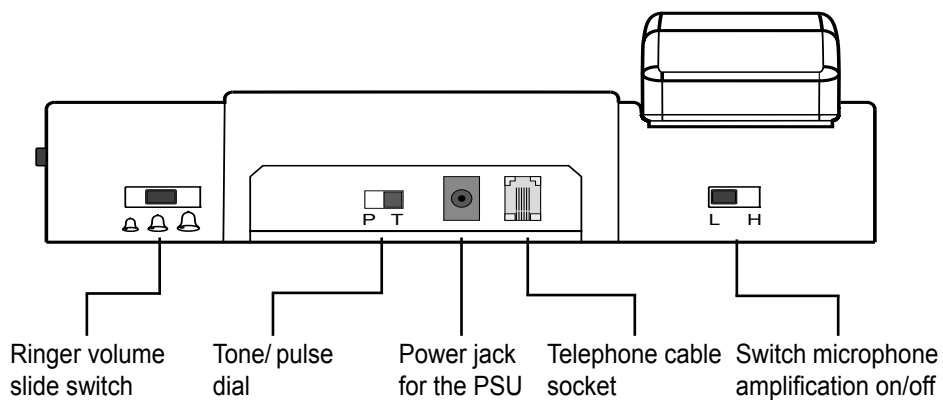

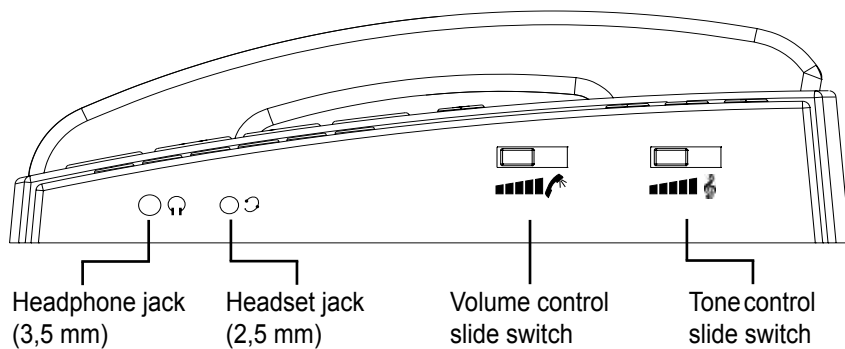

Controls on the right





Using the telephone



Making calls

1. Lift up the receiver or press the  button.
2. Dial the telephone number.
3. In order to end the call, replace the receiver or press the  button again.

Answering calls

1. The telephone rings.
2. Lift up the receiver or press the  button.
3. In order to end the call, replace the receiver or press the  button again.

Using the telephone speaker during a call

1. Press the  button to activate the telephone speaker during a call. The receiver speaker remains activated.
2. You can now replace the receiver and continue the call over the telephone speaker and integrated microphone.
3. Press the  button to deactivate the telephone speaker again.

Note:

A call is ended if you press the  button while the receiver is on the cradle.



Last number redial

1. Lift up the receiver.
2. If you press the  button, the last number called is redialed.

Receiver volume/treble/bass control settings



The receiver volume can be adjusted during a call with the “Volume” slide switch on the right side of the telephone.

Additional amplification can be switched on by pressing the  button. When additional amplification is activated, the receiver volume can be raised to up to 30 dB. A status indicator will light up on the telephone when the amplifier is switched on. The amplification also remains on when the receiver is placed back on its cradle. The additional amplification is deactivated by pressing the  button again.



You can also increase treble or bass tones by an additional 10 dB using the tone control (slide switch on the right side of the base unit).

Switch microphone amplifier on/off

The *bTEL II* is equipped with adjustable microphone amplification to enable you to better understand the person you are speaking to when the sound is quiet. To switch on the microphone amplification, simply slide the switch on the rear panel of the telephone to “HIGH”.

HOLD

This function enables you to interrupt a conversation temporarily without ending the call. Press the **HOLD** button to interrupt the conversation temporarily.

Inserting a dialing pause (PABX)

Press the **P** button to interrupt dialing for 3.6 seconds.



Inquiry button (HOOK/ FLASH)

This function is required in order to activate certain T-Net features. If you press the **R** button, the telephone line is interrupted for a certain length of time (300 ms – fixed setting).

Speed-dial buttons

Assigning numbers to the speed-dial buttons

You can assign any telephone numbers to the 6 speed-dial buttons.

1. Lift up the receiver or press the  button.
2. Press the **Store** button.
3. Enter the “telephone number” you require.
4. Press the **Store** button again.
5. Assign a speed-dial button to the telephone number which you have entered by pressing one of the **M1**...**M6** buttons.
6. Then replace the receiver or press the  button.

Dialing with speed-dial buttons

Lift up the receiver or press the  button. If you press any of the **M1**...**M6** buttons, the telephone number which is stored there is dialed.

Note: If the telephone is disconnected from the mains/telephone network for more than 60 minutes, the stored telephone numbers will be deleted.

Settings

Setting the call signal volume

The telephone's ringer volume can be set by means of a slide switch on the back of the telephone.

Tone/ pulse dialing

You can select the dialing process by means of a slide switch on the back of the telephone.

Note:

Most telephone lines operate with tone dialing.

Additional jacks

Headset jack

Standard headset port with a 2.5 mm jack (for connecting a PL-100/ PL-200, for example).

Headphone jack

Headphone output (3.5 mm jack plug) to connect a set of headphones, teleloop or similar.

If your telephone doesn't work...

General information

Make sure that the telephone cable isn't damaged and is correctly inserted.

Disconnect any additional equipment, extension cables and other telephones.

If the telephone works then, this indicates that the fault is caused by another piece of equipment.

Try to connect your telephone to a neighbour's line, for example. If it works there, this indicates that there may be a fault on your telephone line. Call the service provider to report the fault.

The telephone doesn't work

- Make sure that the mains adapter is correctly inserted into the telephone and into the mains socket.
- Make sure that the telephone cable is correctly inserted into the telephone and into the telephone socket.
- Connect another telephone to your telephone line. If it works, it indicates that your telephone is probably faulty.
- Only use the original cable or a telephone cable with an international configuration.

Maintenance and care

The telephone is maintenance-free. If the telephone does become dirty, simply wipe it clean with a soft, damp cloth. Never use alcohol, thinner or other organic solvents.

The telephone should never be exposed to sunlight for a long time and should also be protected from intense heat, moisture or strong mechanical vibrations.

Important Notice

This product is **not** protected against splash water. Do not place any containers filled with water, such as flower vases, or anything with an open flame, such as a lit candle, on or near the product.

Warranty

The telephone is a very reliable product. Should a malfunction occur despite the unit having been set up and operated correctly, please contact your dealer or the manufacturer directly.

This warranty covers the repair of the product and returning it to you free of charge. It is essential that you send in the product in its original packaging, so do not throw the packaging away. The warranty does not apply to damage caused by incorrect handling or attempts to repair the unit by people not authorised to do so (destruction of the seal on the unit). Repairs will only be carried out under warranty if the completed warranty card is returned accompanied by a copy of the dealer's invoice/till receipt.

Always specify the product number in any event.



Environmental note/ Waste disposal

Disposal of used electrical and electronic equipment (applicable in the countries of the European Union and in other European countries which operate a separate collection system for these devices).

The symbol on the product or its packaging indicates that this product should not be treated as normal household waste. It should be handed in to a collection center for recycling electrical and electronic equipment. By playing your part in ensuring the correct disposal of this product, you will be safeguarding the environment and the health of other people. The environment and health are jeopardized by incorrect disposal. Material recycling helps to reduce the consumption of raw materials. You can obtain further information about recycling this product from your local council, from local waste disposal operators and from the shop where you bought the product.

Technical data

Power supply:

Plug-in PSU:

Primary 220/230V 50 Hz AC

Secondary 9V DC / 300 mA

Dimensions (LxWxH):

210 mm x 227 mm x 70 mm

Weight:

790 g



CE symbol

This telephone conforms to the requirements of EU Directive 1999/5/EC on radio equipment and telecommunications terminal equipment and the mutual recognition of their conformity. Conformity with the afore-mentioned directive is confirmed by the CE symbol on the telephone.

You can obtain EC compliance declarations from your dealer, or directly from the manufacturer of this product.

Technical specifications subject to change without notice.

Consignes de sécurité

Afin de mettre le téléphone rapidement en service et de l'utiliser en toute sécurité, lire impérativement les instructions de sécurité suivantes ainsi que le chapitre „Mise en service“.

- Placer l'appareil sur une surface antidérapante.
- Poser le câble de raccordement de façon à prévenir tout accident.
- Ne pas placer ou exposer le téléphone :
 - près d'une source de chaleur
 - aux rayons du soleil
 - à l'humidité
 - près d'autres appareils électriques
- Protéger le téléphone de l'humidité, de la poussière, des liquides corrosifs et des vapeurs.
- Ne raccorder le câble de raccordement qu'aux prises/fiches prévues à cet effet.
- Ne raccorder que des accessoires homologués.
- Ne jamais
 - ouvrir soi-même le téléphone.
 - tirer le téléphone par le câble de raccordement.

Sommaire	Page		
Mise en service		Réglages	
Déballage	24	Réglage du volume de la sonnerie	28
Raccordement du téléphone	24	Fréquence vocale/décimale	28
Les touches et leur signification	24	Raccordements supplémentaires	
Éléments de commande		Raccord micro-casque	28
Éléments de commande		Raccord écouteur	28
sur la face avant/ au gauche	25	Si le téléphone ne fonctionne pas	
Éléments de commande		Généralités	29
au dos/ à droite	26	Le téléphone ne fonctionne pas	29
Utilisation		Maintenance et entretien	29
Émission d'un appel	27	Garantie	29
Réception d'un appel	27	Consigne environnementale / élimination	30
Utilisation du le haut-parleur		Caractéristiques techniques	30
lors d'une conversation	27	Marquage CE	30
Répétition du dernier appel	27		
Réglage du volume de l'écouteur/ réglage des aigus/ des graves	27		
Activation/ désactivation de l'amplificateur du microphone	27		
Silencieux (HOLD)	28		
Pause lors de la composition d'un numéro (PABX)	28		
Touche de transmission (HOOK/ FLASH)	28		
Touches de sélection directe			
Affectation de numéros aux touches de sélection directe	28		
Émission d'un appel avec une touche de sélection directe	28		

Mise en service

Déballage

Vérifiez si toutes les pièces énumérées ci-après sont bien présentes :

- Téléphone
- Combiné
- Cordon du combiné
- Câble du téléphone
- Bloc-secteur enfichable 9V
- Einlegeschild Zielwahl
- Mode d'emploi
- Carte-mémento pour la sélection directe de numéros

En cas de livraison incomplète veuillez contacter immédiatement votre revendeur.

Raccordement du téléphone

1. Brancher la fiche du cordon du combiné (cordon spiralé) à la prise femelle (voir symbole) sur le côté gauche de l'appareil et au combiné.
2. Raccorder la plus petite fiche du câble de téléphone à la prise «LINE» (au dos de l'appareil) et la plus grande à la prise téléphonique.
3. Raccorder le câble du bloc-secteur enfichable à la prise femelle «AC 9 V». Brancher le bloc-secteur enfichable sur une prise d'alimentation de 230 V.

Attention !

Ne pas placer le téléphone à proximité de postes de télévision, d'écrans, de ventilateurs ou d'appareils similaires afin de réduire au minimum le risque de perturbations. Ne pas exposer le téléphone au rayonnement direct du soleil et ne pas le placer à proximité d'une source de chaleur.

N'utiliser que le câble d'origine du téléphone ou un câble analogue avec une prise internationale.

Les touches et leur signification



Touche haut-parleur :

- Mains libres : garder en ligne, raccrocher
- Ecouter : activer/désactiver pendant une conversation



Touche de transmission, par exemple pour passer un correspondant sur une autre ligne lorsque le téléphone est raccordé à une installation téléphonique



Pause (lors de la composition d'un numéro)



Répétition du dernier appel



Amplificateur, marche/arrêt



Touche de programmation



Touche HOLD



Bouton de réglage du volume



Bouton de réglage de la tonalité



Touches de sélection directe

Éléments de commande

Éléments de commande sur la face avant

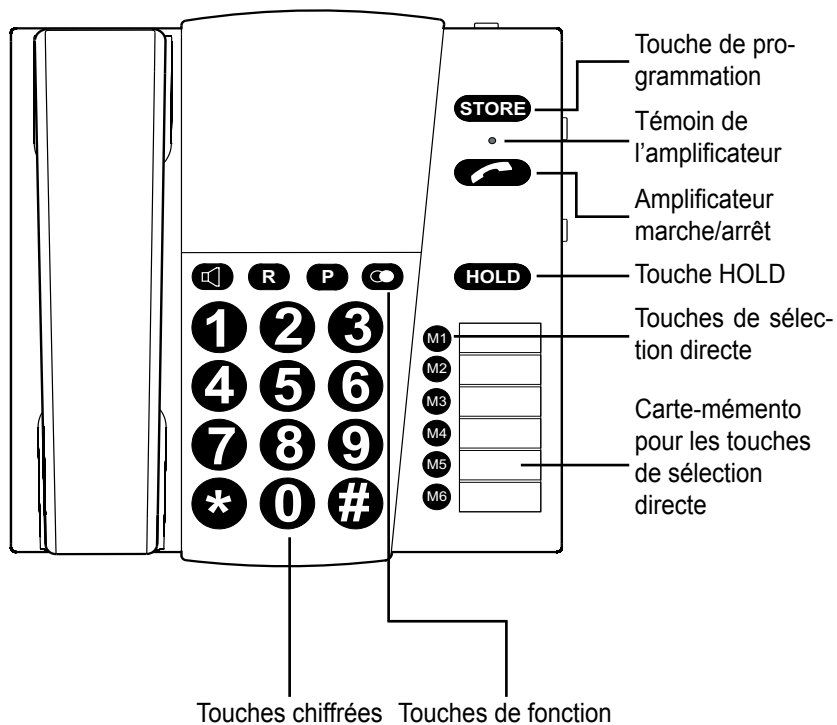

Éléments de commande au gauche

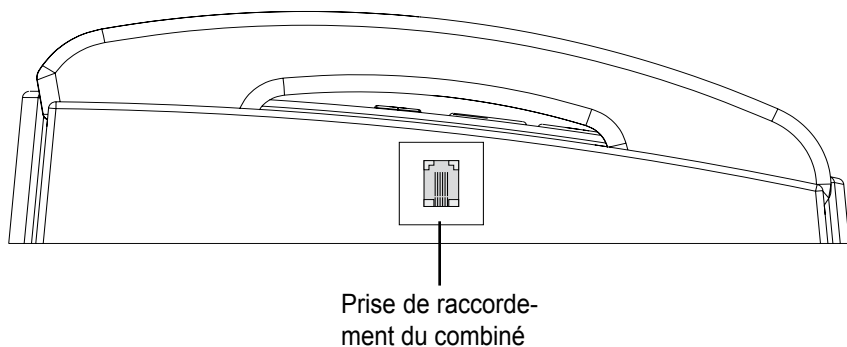

Éléments de commande au dos

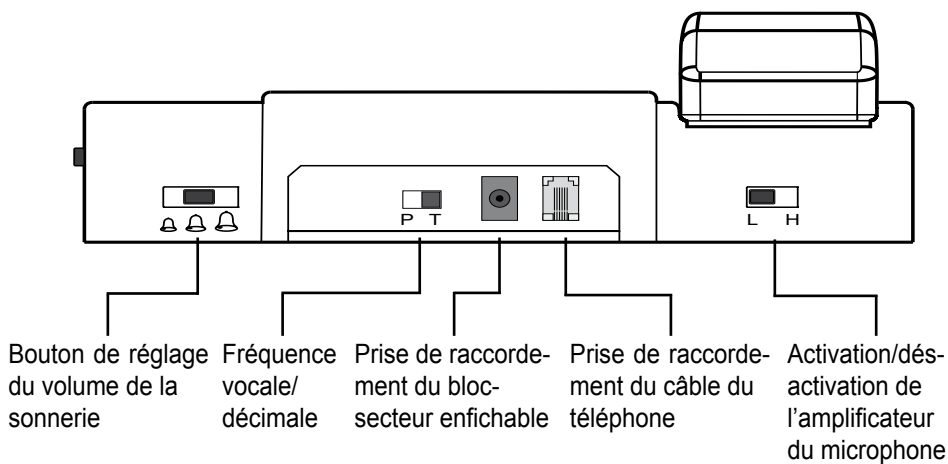

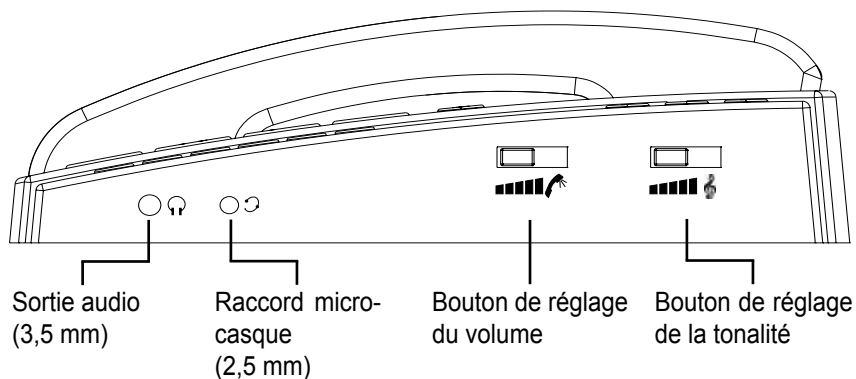

Éléments de commande au à droite





Utilisation



Emission d'un appel

1. Décrocher le combiné ou enfoncer la touche .
2. Composer le numéro.
3. Pour mettre fin à la communication téléphonique, raccrocher le combiné ou appuyer à nouveau sur .

Réception d'un appel

1. Le téléphone sonne.
2. Décrocher le combiné ou enfoncer la touche .
3. Pour mettre fin à la communication téléphonique, raccrocher le combiné ou appuyer à nouveau sur .

Utilisation du haut-parleur lors d'une conversation

1. Enfoncer la touche  pour activer le haut-parleur pendant une conversation téléphonique. L'écouteur du combiné reste activé.
2. Il est possible de raccrocher le combiné et de poursuivre la conversation téléphonique avec le haut-parleur et le microphone intégré.
3. Pour désactiver le haut-parleur, appuyer sur la touche .

Remarque :

La ligne est coupée lorsque la touche  est activée quand le combiné a été raccroché.



Répétition du dernier appel

1. Décrocher le combiné.
2. Appuyer sur la touche  pour recomposer le dernier numéro appelé.

Réglage du volume de l'écouteur / réglage des aigus / des graves



Le volume de l'écouteur se règle pendant une conversation téléphonique à l'aide du bouton de réglage du volume situé à droite de l'appareil.

La touche  permet d'amplifier encore l'écouteur. Avec cette amplification supplémentaire, l'écouteur atteint un volume maximal de 30 dB. Sur le téléphone, le témoin de l'amplificateur s'allume lorsque celui-ci est activé. L'amplification reste activée une fois l'écouteur raccroché. Il faut enfoncer la touche  pour la désactiver.



Le contrôle de la tonalité (bouton sur le côté droit du boîtier) permet en outre d'augmenter les aigus ou les graves de 10 dB.

Activation / désactivation de l'amplificateur du microphone

Le *bTEL II* est muni d'un amplificateur de microphone supplémentaire activable. Il facilite la compréhension de l'interlocuteur en cas de faible retransmission du son. Pour activer cet amplificateur, faire glisser le commutateur coulissant sur la position « HIGH » au dos du téléphone.

Silencieux (HOLD)

Cette fonction permet d'interrompre une conversation momentanément sans couper la ligne. Il suffit de maintenir la touche **HOLD** enfoncée.

Pause lors de la composition d'un numéro (PABX)

Cette touche **P** interrompt la composition d'un numéro pendant 3.6 secondes.



Touche de transmission (HOOK/ FLASH)

Cette touche sert à activer certaines fonctions de T-Net. La touche **R** coupe la ligne pendant une durée donnée (300 ms, valeur prescrite).

Touches de sélection directe

Affectation de numéros aux touches de sélection directe

Les 6 touches de sélection directe peuvent être attribuées à six numéros au choix.

1. Décrocher le combiné ou enfoncer la touche .
2. Enfoncer la touche **Store**.
3. Composer le «numéro» souhaité.
4. Enfoncer à nouveau la touche **Store**.
5. Attribuer une touche de sélection directe au numéro composé en enfonçant l'une des touches **M1**...**M6**.
6. Raccrocher ou appuyer sur la touche .

Emission d'un appel avec une touche de sélection directe

Décrocher le combiné ou enfoncer la touche .

Activer l'une des touches **M1**...**M6** pour composer le numéro mémorisé correspondant.

Remarque : Si le téléphone est déconnecté du réseau électrique/téléphonique plus de 60 minutes, les numéros enregistrés s'effacent.

Réglages

Réglage du volume de la sonnerie

Le volume de la sonnerie du téléphone se règle à l'aide d'un bouton situé au dos de l'appareil.

Fréquence vocale/décimale

Un bouton situé au dos du téléphone permet de paramétrer le type de numérotation.

Remarque :

La majorité des raccordements téléphoniques fonctionnent en numérotation à fréquences vocales.

Raccordements supplémentaires

Raccord micro-casque

Raccord micro-casque standard avec un connecteur jack de 2,5 mm. (par ex. le raccord d'un PL-100/ PL-200)

Raccord écouteur

Sortie d'écouteur (douille de jack 3,5 mm) pour raccorder écouteurs, une boucle magnétique ou autre.

Si le téléphone ne fonctionne pas

Généralités

S'assurer que le câble du téléphone est intact et correctement raccordé. Oter le cas échéant les équipements en option, les rallonges de câble et les autres téléphones. Si ensuite le téléphone fonctionne, c'est que le dérangement est occasionné par un autre appareil.

Essayer par exemple de brancher le téléphone chez un voisin. Si l'appareil fonctionne chez le voisin, c'est la prise téléphonique qui est sans doute défectueuse. Contacter le service des dérangements.

Le téléphone ne fonctionne pas

- S'assurer que le bloc-secteur est correctement enfiché dans le téléphone et correctement raccordé au secteur.
- S'assurer que le câble du téléphone est correctement enfiché dans le téléphone et sur la prise de raccordement du téléphone.
- Brancher un autre téléphone sur la prise téléphonique. Si ce téléphone fonctionne, l'appareil est vraisemblablement défectueux.
- Utiliser uniquement le câble d'origine ou un câble analogue avec une prise internationale.

Maintenance et entretien

Ce téléphone ne demande pas d'entretien. S'il est sale, nettoyez l'appareil avec un chiffon doux et légèrement humide. Ne pas utiliser d'alcool, de diluant ni de solvant organique.

Il est préférable de ne pas exposer trop longtemps le téléphone aux rayons du soleil et de le protéger des grandes chaleurs, de l'humidité et des vibrations mécaniques importantes.

Important

Cet appareil **n'est pas** protégé contre les projections d'eau. Ne pas poser d'objet rempli d'un liquide, par exemple un vase, près de l'appareil. De même, ne pas poser près de l'appareil une source de combustion comme par exemple une bougie allumée.

Garantie

Ce téléphone est très fiable. Si en dépit d'un montage et d'un emploi corrects, des dysfonctionnements apparaissent, veuillez contacter votre revendeur spécialisé ou vous adresser directement au fabricant. La garantie comprend la réparation gratuite y compris la réexpédition. La seule condition est de renvoyer l'appareil dans son emballage d'origine. Ne le jetez donc pas. Cette garantie ne s'applique pas pour des dommages occasionnés par une mauvaise manipulation ou encore des tentatives de réparation par des personnes non autorisées (endommagement du cachet signalétique de l'appareil). Les réparations sous garantie ne sont exécutées qu'après réception du coupon de garantie dûment rempli ou d'une copie de la facture ou du ticket de caisse du revendeur. **Le numéro de l'appareil doit être indiqué dans tous les cas.**



Consigne environnementale / élimination

Élimination des appareils électriques et électroniques usagés (à appliquer dans les pays de l'Union Européenne et dans les autres pays européens avec un système de collecte séparée de ces appareils).

Ce symbole figurant sur le produit ou sur son emballage signifie que ce produit ne doit pas être éliminé avec les déchets ménagers mais doit être remis à une déchetterie ou à un point de collecte pour le recyclage des appareils électriques et électroniques. Toute contribution à l'élimination correcte de ce produit protège l'environnement et la santé de tous. L'environnement et la santé sont mis en danger par une élimination inadaptée des déchets. Le recyclage des matériaux aide à réduire la consommation de matières premières. Pour obtenir de plus amples informations sur le recyclage de ce produit, se renseigner auprès de sa commune, des services municipaux d'élimination des déchets ou auprès du magasin revendeur.

Spécifications techniques

Alimentation électrique :

Bloc-secteur :

Primaire 220/230V 50 Hz AC

Secondaire 9V DC / 300 mA

Dimensions (L x l x H) :

210 mm x 227 mm x 70 mm

Poids :

790 g



Marquage CE

Cet appareil répond aux exigences de la directive européenne 1999/5/CE sur les équipements hertziens et les équipements terminaux de télécommunications et la reconnaissance mutuelle de leur conformité. Le label CE apposé sur l'appareil atteste la conformité de l'appareil à la directive citée plus haut.

Les déclarations de conformité CE sont disponibles auprès de votre revendeur ou directement auprès du fabricant du produit.

Sous réserves de modifications techniques.

Veiligheidsinstructies

Lees absoluut de volgende veiligheidsinstructies en het hoofdstuk „In gebruik nemen“ door, zodat u uw telefoon snel en veilig kunt gebruiken.

- Plaats het toestel op een slipvaste ondergrond.
- Plaats het aansluitsnoer zo dat niemand erover kan struikelen.
- Stel de telefoon niet bloot aan de volgende invloeden:
 - warmtebronnen
 - directe zonnestralen
 - vocht
 - andere elektrische apparaten
- Bescherm uw telefoon tegen vocht, stof, agressieve vloeistoffen en dampen.
- Sluit de kabels alleen aan op de passende contactdozen/aansluitingen.
- Sluit alleen goedgekeurde accessoires aan.
- Nooit
 - De telefoon zelf openen!
 - De telefoon dragen aan het netsnoer!

Inhoudsopgave	Pagina		
In gebruik nemen		Instellingen	
Inhoud van de verpakking	34	Volume van de beltoon instellen	38
Telefoon aansluiten	34	Toonkiezen/ impulskiezen	38
Toetsen en hun betekenis	34	Bijkomende aansluitingen	
Bedieningselementen		Headset-aansluiting	38
Bedieningselementen voorkant/ links	35	Aansluiting voor koptelefoon	38
Bedieningselementen achterkant/ rechts	36	Als de telefoon niet werkt	
Telefoneren		Allgemeen	39
Opbellen	37	De telefoon werkt niet	39
Oproep aannemen	37	Onderhoud en verzorging	39
Luidspreker gebruiken bij een gesprek	37	Garantie	39
Kiesherhaling van het laatstgekozen telefoonnummer	37	Milieu / Verwijdering	40
Instelling hoornvolume/hoge- en lage-tonenregeling	37	Technische gegevens	40
Microfoonversterking aan-/uitschakelen	37	CE-teken	40
Mute-functie (HOLD)	38		
Kiespauze inlassen (PABX)	38		
Ruggespraaktoets (HOOK/ FLASH)	38		
Snelkiestoetsen			
Nummers programmeren op snelkiestoetsen	38		
Kiezen met snelkiestoetsen	38		

In gebruik nemen

Inhoud van de verpakking

Controleer of alle hierna opgesomde onderdelen aanwezig zijn:

- Telefoontoestel
- Hoorn
- Hoornsnoer
- Telefoonsnoer
- 9V-netadapter
- Label snelkiestoetsen
- Gebruiksaanwijzing
- Garantiekaart

Indien bepaalde onderdelen ontbreken, dient u onmiddellijk contact op te nemen met uw audicien of rechtstreeks met de fabrikant.

Telefoon aansluiten

1. Steek de stekker van het hoornsnoer (spiraalkabel) in de aansluiting met het hoornsymbool aan de linkerkant van het toestel en in de hoorn.
2. De kleinere stekker van het telefoonsnoer steekt u in de aansluiting „LINE“ (achterkant van het toestel), de grote stekker in de contactdoos van uw telefoonaansluiting.
3. De stekker van de netadapter steekt u in de aansluiting „AC 9 V“. De netadapter steekt u in een 230-V-stopcontact.

Opgelet!

Plaats de telefoon bijv. niet in de buurt van televisietoestellen, monitors, ventilators etc. om het storingsrisico zo klein mogelijk te houden. Plaats de telefoon niet direct in de zon of in de buurt van een warmtebron.

Gebruik alleen het originele telefoonsnoer of een vergelijkbaar snoer met internationale configuratie.

Toetsen en hun betekenis



Luidsprekertoets:

- »Handsfree«: leiding innemen, leiding scheiden
- »Meeluisteren« in-/uitschakelen tijdens een gesprek



Ruggespraaktoets, bijv. om gesprekken door te verbinden als de telefoon aangesloten is op een telefooncentrale.



Kiespauze



Kiesherhaling



Versterking Aan / Uit



Programmeertoets



Hold-toets



Schuifregelaar volumeregeling



Schuifregelaar toonregeling



Snelkiestoetsen

Bedieningselementen

Bedieningselementen voorkant

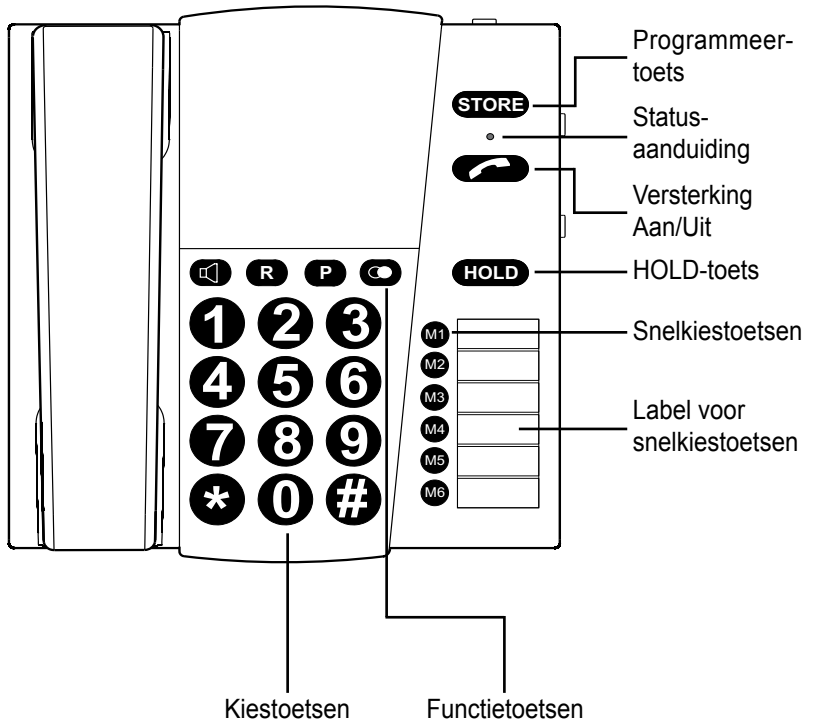

Bedieningselementen links

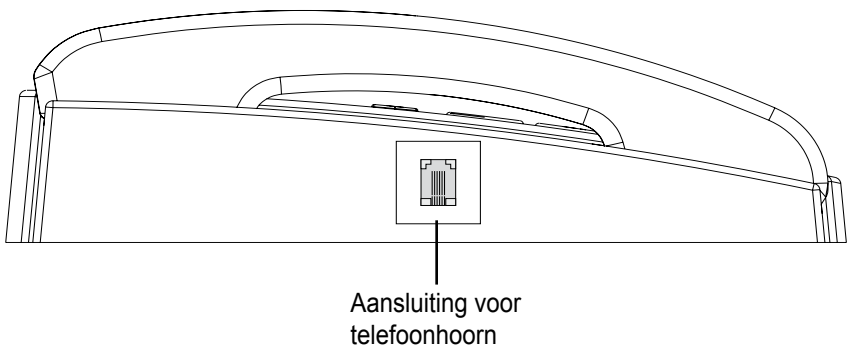

Bedieningselementen achterkant

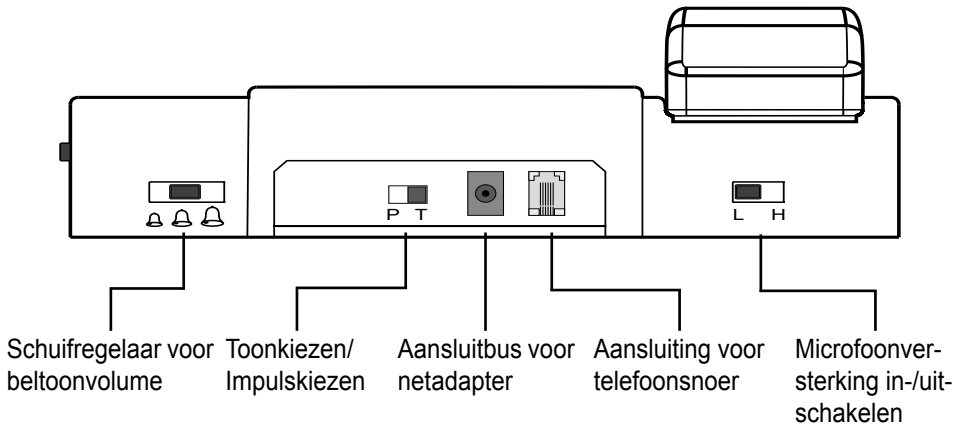

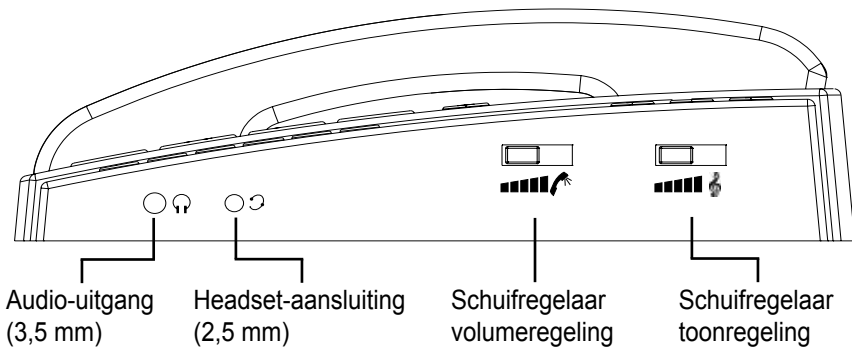

Bedieningselementen rechts





Telefoneren



Opbellen

1. Neem de hoorn op of druk op de toets .
2. Kies het telefoonnummer.
3. Om het gesprek te beëindigen, legt u de hoorn neer resp. drukt u opnieuw op de toets .

Oproep aannemen

1. De telefoon rinkelt.
2. Neem de hoorn op of druk op de toets .
3. Om het gesprek te beëindigen, legt u de hoorn neer resp. drukt u opnieuw op de toets .

Luidspreker gebruiken bij een gesprek

1. Druk op de toets  om tijdens een gesprek de luidspreker in te schakelen. De luidspreker van de hoorn blijft daarbij ingeschakeld.
2. U kunt nu de hoorn neerleggen en het telefoongesprek voortzetten via de luidspreker van het toestel en de ingebouwde microfoon.
3. Om de luidspreker van het toestel opnieuw uit te schakelen, drukt u op de toets .

Opmerking:

Een gesprek wordt beëindigd als u op de toets  drukt terwijl de hoorn neergelegd is.



Kiesherhaling van het laatstgekozen telefoonnummer

1. Neem de hoorn op.
2. Als u op de toets  drukt, wordt het laatstgekozen nummer opnieuw gekozen.

Instelling hoornvolume/hoge- en lage-tonenregeling



Het hoornvolume kan tijdens een telefoongesprek worden ingesteld met de schuifregelaar "Volume" aan de rechterkant van de telefoon.

Met de toets  kan een bijkomende versterking worden ingeschakeld. Als de versterking geactiveerd is, wordt in de hoorn een volume van maximaal 30 dB bereikt. Als de versterking is aangeschakeld, brandt de statusaanduiding op de telefoon. De versterking blijft ook ingeschakeld als de hoorn neergelegd is. Door nogmaals op de toets  te drukken, wordt de bijkomende versterking uitgeschakeld.



Met de tonregeling (schuifregelaar aan de rechterkant) kunt u de hoge resp. lage tonen extra 10 dB verhogen.

Microfoonversterking aan-/uitschakelen

De *bTEL II* beschikt over een microfoonversterking die apart aangeschakeld kan worden. Hiermee kunt u bij zacht geluid de gesprekspartner beter verstaan. Om de microfoonversterking aan te schakelen, schuift u de schakelaar aan de achterkant van de telefoon op de positie „HIGH“.

Mute-functie (HOLD)

Met deze functie kan het gesprek tijdelijk onderbroken worden zonder de verbinding te verbreken. Als u op de toets **HOLD** drukt, wordt het gesprek tijdelijk onderbroken.

Kiespauze inlassen (PABX)

Als u op de toets **P** drukt, wordt de kiesprocedure gedurende 3,6 seconden onderbroken.



Ruggespraaktoets (HOOK/ FLASH)

Deze functie is vereist om bepaalde functies in het telefoonnet te activeren. Als u op deze toets **R** drukt, wordt de telefoonleiding gedurende een bepaalde tijd onderbroken (300 ms – vast ingestelde waarde).

Snelkiestoetsen

Nummers programmeren op de snelkies-toetsen

Op de 6 snelkiestoetsen kunnen willekeurige telefoonnummers worden geprogrammeerd.

1. Neem de hoorn op of druk op de toets .
2. Druk op de toets **Store**.
3. Voer het gewenste „telefoonnummer“ in.
4. Druk nogmaals op de toets **Store**.
5. Wijs een snelkiestoets toe aan het ingevoerde telefoonnummer door op één van de toetsen **M1**...**M6** te drukken.
6. Leg de hoorn opnieuw neer of druk op de toets .

Kiezen met snelkiestoetsen

Neem de hoorn op of druk op de toets . Als u op één van de toetsen **M1**...**M6** drukt, wordt het opgeslagen telefoonnummer gekozen.

Opmerking: als de telefoon gedurende meer dan 60 minuten van het stroomof telefoonnet wordt gescheiden, worden de geprogrammeerde telefoonnummers gewist.

Instellingen

Volume van de beltoon instellen

Het belvolume van de telefoon kan d.m.v. een schuifregelaar aan de achterkant van de telefoon worden ingesteld.

Toonkiezen / Impulskiezen

D.m.v. een schuifregelaar aan de achterkant van de telefoon kunt u het kiesprocédé instellen.

Opmerking:

De meeste telefoonaansluitingen werken met het toonkiesprocédé.

Bijkomende aansluitingen

Headset-aansluiting

Standaard 2,5 mm-aansluiting voor headset. (bijv. voor een PL-100/ PL-200)

Aansluiting voor koptelefoon

Uitgang van de koptelefoon (3,5 mm contactbus) voor het aansluiten van een koptelefoon, telelus of dergelijke.

Als de telefoon niet werkt

Algemeen

Controleer of het telefoonsnoer onbeschadigd en correct aangesloten is. Verwijder eventuele accessoires, verlengsnoeren en andere telefoons. Als de telefoon daarna werkt, wordt de fout veroorzaakt door een ander apparaat.

Probeer de telefoon bijv. bij de burensluiting te sluiten. Als het toestel daar werkt, is uw telefoonaansluiting eventueel gestoord. Neem contact op met de storingsdienst.

De telefoon werkt niet

- Controleer of de netadapter correct aangesloten is op de telefoon en het stopcontact.
- Controleer of het telefoonsnoer correct aangesloten is op de telefoon en de contactdoos van de telefoonaansluiting.
- Sluit een andere telefoon aan op uw telefoonaansluiting. Als deze telefoon werkt, is uw telefoon vermoedelijk defect.
- Gebruik alleen het originele snoer of een telefoonsnoer met internationale configuratie.

Onderhoud en verzorging

De telefoon is onderhoudsvrij. Bij verontreiniging reinigt u het toestel af en toe met een zachte, bevochtigde doek. Gebruik nooit alcohol, verdunner of andere organische oplosmiddelen.

De telefoon mag niet gedurende langere tijd worden blootgesteld aan zonnestralen of grote hitte, vocht of sterke mechanische belastingen.

Belangrijke informatie

Het apparaat is **niet** beschermd tegen spatwater. Plaats geen met vloeistof gevulde voorwerpen, bijv. vazen, op het apparaat. Ook open vuur, zoals bijv. brandende kaarsen, mag in geen geval op het apparaat worden geplaatst.

Garantie

De telefoon is zeer betrouwbaar. Mochten ondanks correcte montage en bediening storingen optreden, neemt u a.u.b. contact op met uw handelaar of wendt u zich direct tot de fabrikant. De garantie omvat kosteloze reparatie en terugzending. Een voorwaarde hiervoor is dat u het toestel in de originele verpakking instuurt, werp deze dus niet weg. De garantie vervalt bij schade die werd veroorzaakt door foutieve behandeling of reparatiepogingen door niet-geautoriseerde personen (zegel verbroken). Reparaties op garantie worden alleen uitgevoerd als de ingevulde garantiekaart met een kopie van de factuur/het bonnetje van de handelaar wordt ingestuurd. **Het toestel-nummer moet altijd worden vermeld.**



Milieu/ Verwijdering

Verwijdering van gebruikte elektrische en elektronische apparatuur (toe te passen in de landen van de Europese Unie en andere Europese landen met een afzonderlijk inzamelsysteem voor deze apparaten).

Het symbool op het product of de verpakking wijst erop dat dit product niet als normaal huishoudelijk afval mag worden behandeld maar bij een inzamelpunt voor de recyclage van elektrische en elektronische apparatuur moet worden afgegeven. Met uw bijdrage tot de correcte verwijdering van dit product beschermt u het milieu en de gezondheid van uw medemensen. Milieu en gezondheid worden geschaad door een foute verwijdering. Materiaalrecyclage helpt het gebruik van grondstoffen te reduceren. Meer informatie over de recyclage van dit product krijgt u bij uw gemeente, de gemeentelijke afvalverwijderingsbedrijven of de zaak waar u dit product heeft gekocht.

Technische gegevens

Voeding:

Voedingseenheid:

Primair 220/230V 50 Hz AC

Secundair 9V DC / 300 mA

Afmetingen (LxBxH):

210 mm x 227 mm x 70 mm

Gewicht:

790 g



CE-teken

Dit toestel voldoet aan de eisen van de EU-richtlijn: 1999/5/EG Richtlijn betreffende radioapparatuur en telecommunicatie-eindapparatuur en de wederzijdse erkenning van hun conformiteit. De conformiteit met de voornoemde richtlijn wordt bevestigd door het CE-teken op het apparaat.

EG-conformiteitsverklaringen zijn verkrijgbaar bij uw vakhandel of direct bij de fabrikant van dit product.

Technische wijzigingen voorbehouden.

Istruzioni per la sicurezza

Per rendere operativo e sicuro il telefono, è importante attenersi alle istruzioni per la sicurezza e alle indicazioni contenute nella sezione „Operazioni preliminari“.

- Appoggiare il telefono su una superficie non sdruciolevole.
- Posare il filo di collegamento in modo da evitare il rischio di incidenti.
- Non esporre mai il telefono a:
 - fonti di calore
 - luce diretta del sole
 - umidità
 - vicinanza di altre apparecchiature elettriche
- Proteggere il telefono da umidità, vapore, polvere e liquidi aggressivi.
- Inserire il filo di collegamento solo nell' apposita presa/jack.
- Collegare solo accessori omologati.
- Evitare di:
 - aprire l'involucro del telefono!
 - trasportare il telefono appeso ai fili di collegamento

Sommario	Pagina		
Operazioni preliminari		Impostazioni	
Contenuto della confezione	44	Regolazione del volume del segnale di chiamata	48
Collegamento del telefono	44	Composizione in multifrequenza / impulsi	48
Funzioni dei pulsanti	44		
Controlli		Prese/uscite aggiuntive	
Controlli parte anteriore/ sinistra	45	Presa per cuffia	48
Controlli parte posteriore/ destra	46	Uscita audio	48
Utilizzo del telefono		Se il telefono non funziona	
Fare una chiamata	47	Informazioni di carattere generale	49
Rispondere a una chiamata	47	Il telefono non funziona	49
Utilizzo dell'altoparlante durante una chiamata	47		
Ricomposizione dell'ultimo numero	47	Manutenzione e cura	49
Regolazione del volume e del tono	47		
Attivare/disattivare l'amplificazione del microfono	47	Garanzia	49
Sospensione (HOLD)	48	Istruzioni per la salvaguardia dell'ambiente/Smaltimento	50
Inserimento di una pausa durante la composizione (PABX)	48		
Pulsante di richiesta (HOOK/ FLASH)	48	Dati tecnici	50
Pulsanti per la composizione veloce		Marchio CE	50
Assegnazione dei numeri ai pulsanti per la composizione veloce	48		
Chiamare con i pulsanti per la composizione veloce	48		

Operazioni preliminari

Contenuto della confezione

Controllare che nel volume di fornitura siano presenti tutti gli elementi qui elencati:

- Base di appoggio
- Cornetta
- Filo di collegamento della cornetta
- Filo di collegamento del telefono
- Alimentatore da 9V
- Scheda a inserimento per la composizione veloce
- Istruzioni per l'uso
- Scheda di garanzia

Se dovessero mancare alcuni degli oggetti elencati nel volume di fornitura, rivolgersi subito al rivenditore autorizzato o direttamente al produttore.

Collegamento del telefono

1. Inserire il filo della cornetta (spiralato) nella presa jack contrassegnata dal simbolo della cornetta, sul lato sinistro della base, e nella cornetta stesso.
2. Inserire la spina piccola del filo telefonico nella presa jack contrassegnata dall'indicazione "LINE" (sul retro della base). Inserire la spina grande nella presa della linea telefonica.
3. Inserire il cavo dell'adattatore di rete nella presa jack "AC 9 V". Inserire la spina dell'adattatore di rete nella presa di corrente a muro (230 V).

Avvertenza!

Per ridurre il rischio di interferenze, non collocare l'apparecchio in prossimità di televisori, monitor, ventilatori o apparecchiature simili. Non esporre il telefono alla luce diretta del sole né ad altre fonti di calore.

Utilizzare solo il filo originale in dotazione o fili omologati con configurazione internazionale.

Funzioni dei pulsanti



Pulsante altoparlante:

- „Conversazione a vivavoce“: impegna la linea e interrompe la comunicazione
- Abilita/disabilita la modalità "conferenza" durante una chiamata



Pulsante di richiesta, per passare la chiamata se l'apparecchio è collegato a un sistema telefonico.



Pausa di composizione



Ricomposizione



Inserimento/disinserimento dell'amplificazione



Pulsante di programmazione



Pulsante di sospensione



Cursore per il controllo del volume



Cursore per il controllo del tono



Pulsanti per la composizione veloce

Controlli

Controlli parte anteriore

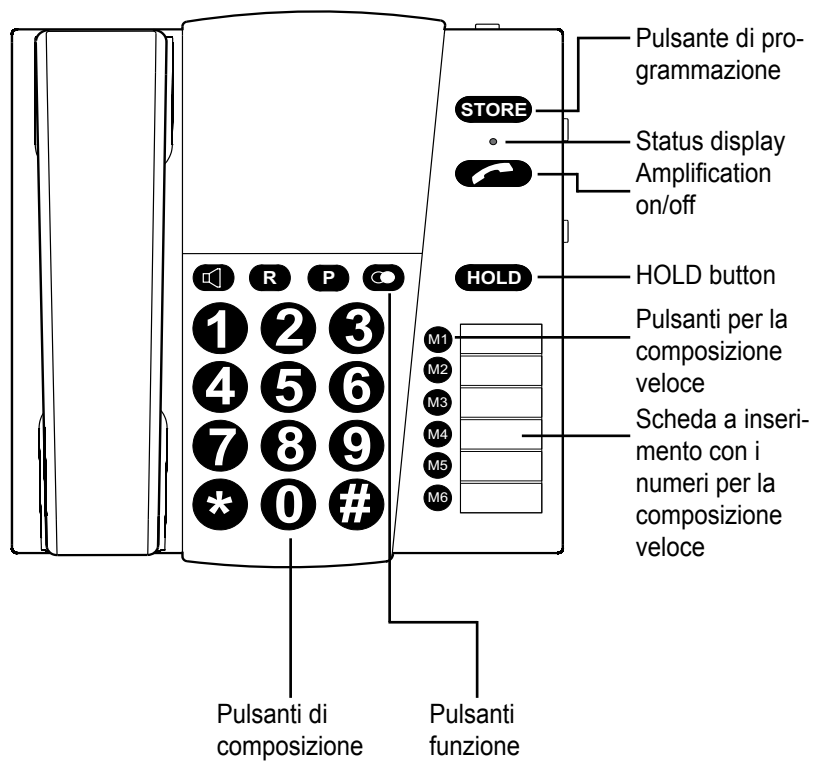

Controlli sinistra

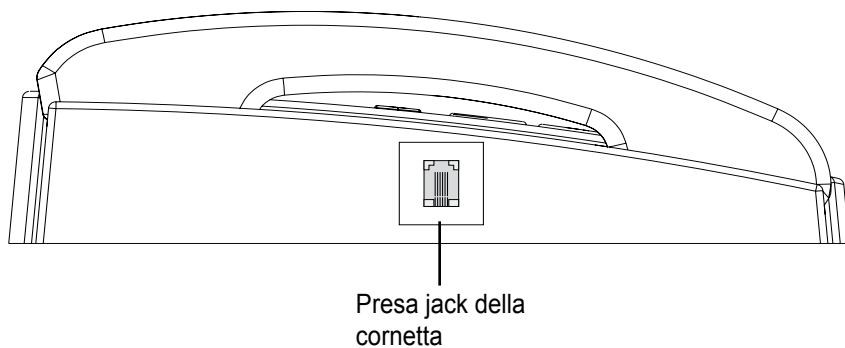

Controlli parte posteriore

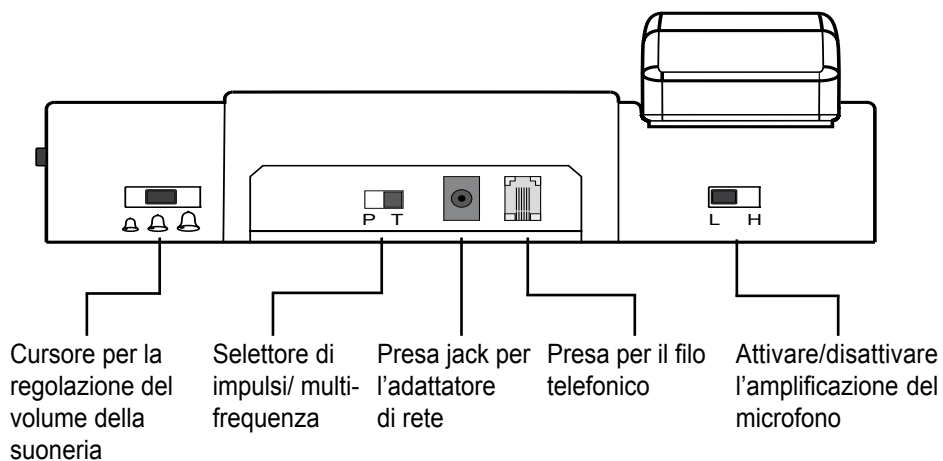

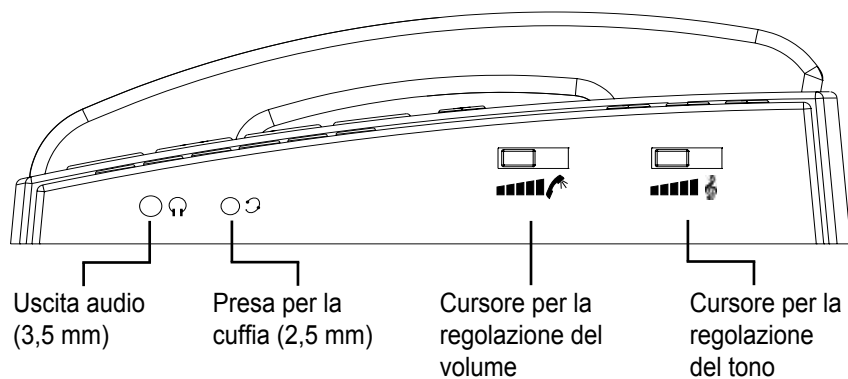

Controlli destra





Utilizzo del telefono



Fare una chiamata

1. Sollevare la cornetta o premere il pulsante .
2. Comporre il numero di telefono.
3. A conclusione della chiamata riporre la cornetta sulla base o premere nuovamente il pulsante .

Rispondere a una chiamata

1. Il telefono squilla.
2. Sollevare la cornetta o premere il pulsante .
3. Per terminare la chiamata, riporre la cornetta sulla base o premere nuovamente il pulsante .

Utilizzo dell'altoparlante durante una chiamata

1. Premere il pulsante  per attivare l'altoparlante durante una chiamata. L'altoparlante del ricevitore rimane attivo.
2. È possibile continuare la conversazione utilizzando l'altoparlante del telefono e il microfono integrato.
3. Premere il pulsante  per disattivare l'altoparlante del telefono.

Nota:

Se si preme il pulsante  quando la cornetta è riposta sulla base, la chiamata si interrompe.

Ricomposizione dell'ultimo numero

1. Sollevare la cornetta.
2. Premere il pulsante  per ricomporre immediatamente l'ultimo numero chiamato.

Regolazione del volume e del tono della cornetta



Il volume della cornetta può essere regolato durante una chiamata agendo sul cursore "Volume", sul lato destro del telefono.

Per attivare l'amplificazione supplementare, premere il pulsante .

Con l'amplificazione supplementare il volume della cornetta può raggiungere la potenza di 30 dB. Se l'amplificazione è inserito si accende l'indicatore di stato. L'amplificazione rimane attivo anche se la cornetta viene riposta sulla base. Per disattivare l'amplificazione supplementare premere nuovamente il pulsante .



È possibile aumentare i toni bassi o acuti di un ulteriore 10 dB agendo sul controllo del tono (cursore sul lato destro della base).

Attivare/disattivare l'amplificazione del microfono

Il *bTEL II* dispone di una supplementare amplificazione microfono inseribile. In caso di trasmissioni acustiche a basso volume questa funzione permette di migliorare la comprensibilità per l'interlocutore. Per attivare l'amplificazione microfono, spostare l'interruttore a scorrimento sul retro del telefono sulla posizione "HIGH".

Sospensione (HOLD)

Questa funzione permette di sospendere temporaneamente una conversazione senza interromperla definitivamente. Premere il pulsante **HOLD** per sospendere la chiamata.

Inserimento di una pausa durante la composizione (PABX)

Premere il pulsante **P** per interrompere la composizione per 3,6 secondi.



Pulsante di richiesta (HOOK/ FLASH)

Questo pulsante permette di attivare alcune funzioni T-Net. Premendo il pulsante **R** la linea telefonica viene interrotta per un certo periodo di tempo (l'impostazione predefinita è 300 ms).

Pulsanti per la composizione veloce

Assegnazione dei numeri ai pulsanti per la composizione veloce

È possibile assegnare qualunque numero ai sei pulsanti per la composizione veloce.

1. Sollevare la cornetta o premere il pulsante .
2. Premere il pulsante **Store**.
3. Comporre il numero di telefono desiderato.
4. Premere nuovamente il pulsante **Store**.
5. Per assegnare il pulsante per la composizione veloce al numero di telefono, premere uno dei **M1**...**M6** pulsanti.
6. Appoggiare la cornetta sulla base o premere il pulsante .

Chiamare con i pulsanti per la composizione veloce

Sollevare la cornetta o premere il pulsante . Se si preme uno dei **M1**...**M6** pulsanti, verrà composto il numero ad esso associato.

Nota: Se il telefono rimane scollegato dalla presa di corrente/rete telefonica per più di 60 minuti, i numeri memorizzati saranno cancellati.

Impostazioni

Regolazione del volume del segnale di chiamata

Per regolare il volume della suoneria, agire sul cursore posto sul retro del telefono.

Composizione in multifrequenza/ impulsi

Per selezionare la modalità di composizione, agire sul cursore sul retro del telefono.

Nota:

la maggior parte dei telefoni opera in multifrequenza.

Prese/uscite aggiuntive

Presenza per cuffia

Presenza jack per cuffia standard da 2,5 mm (ad esempio per il collegamento di PL-100/PL-200).

Uscita audio

Uscita per cuffie (presa jack stereo 3,5 mm) per il collegamento di una cuffia, una collana ad induzione magnetica o simile.

Se il telefono non funziona...

Informazioni di carattere generale

Accertarsi che il filo del telefono non sia danneggiato e sia inserito correttamente, scollegare eventuali dispositivi supplementari, prolunghe o altri telefoni. Se il telefono riprende a funzionare, significa che il problema non è dovuto al telefono.

Provare, ad esempio, a collegare il telefono sulla linea di un vicino di casa. Se funziona, significa che il problema riguarda la linea telefonica. Chiamare l'assistenza clienti del fornitore di servizi telefonici per riferire del guasto.

Il telefono non funziona

- Accertarsi che l'adattatore di rete sia inserito correttamente, sia nel telefono sia nella presa di corrente a muro.
- Accertarsi che il filo del telefono sia inserito correttamente nella presa telefonica.
- Collegare un secondo apparecchio alla linea telefonica. Se funziona, significa che il primo telefono è guasto.
- Utilizzare solo il filo originale o un filo con configurazione internazionale.

Manutenzione e cura

L'apparecchio telefonico non necessita di manutenzione. Per pulire l'apparecchio telefonico, utilizzare un panno umido, morbido e pulito. Non utilizzare mai alcol, solventi o altre sostanze organiche.

Non esporre l'apparecchio telefonico per lungo tempo alla luce diretta del sole e tenerlo lontano da temperature o umidità elevate o da forti disturbi meccanici.

Avviso importante

Questo prodotto non è protetto dagli schizzi. Non appoggiare contenitori di liquidi (ad esempio un vaso da fiori), né fiamme libere (ad esempio una candela) nelle vicinanze del prodotto.

Garanzia

L'apparecchio telefonico è stato collaudato per garantire un'elevata sicurezza di funzionamento. Se nonostante l'installazione e l'utilizzo appropriati dell'apparecchio si verificano dei problemi, contattare subito il proprio rivenditore o rivolgersi direttamente al produttore. La garanzia prevede la riparazione e la spedizione gratuite dell'apparecchio purché quest'ultimo venga spedito nella confezione originale. È quindi importante non gettarla. La garanzia non copre i danni causati da una errata manipolazione o da tentativi di riparazioni da parte di persone non autorizzate (manomissione delle parti sigillate dell'apparecchio).

Per usufruire della riparazione delle parti coperte da garanzia, è necessario inviare la scheda di garanzia compilata e una copia dello scontrino e/o della fattura emessa al momento dell'acquisto. **Deve in qualsiasi caso essere indicato anche il numero dell'apparecchio.**



Istruzioni per la salvaguardia dell'ambiente/Smaltimento

Smaltimento delle apparecchiature elettriche ed elettroniche utilizzate (valido nei paesi dell'Unione Europea e negli altri paesi europei che prevedono un sistema di smaltimento separato per queste apparecchiature).

Questo simbolo che appare sul prodotto o sulla confezione indica che il prodotto non deve essere smaltito assieme agli altri rifiuti domestici bensì portato al centro di raccolta indicato per il successivo riciclo delle apparecchiature elettriche ed elettroniche. La raccolta separata e il riciclo delle apparecchiature da rottamare favoriscono la conservazione delle risorse naturali e garantiscono che tali apparecchiature vengano rottamate nel rispetto dell'ambiente e della tutela della salute. Il riciclaggio dei materiali riduce il consumo delle materie prime. Per ulteriori informazioni sui punti di raccolta delle apparecchiature da rottamare, contattare il proprio Comune di residenza, il servizio di smaltimento dei rifiuti locale o il negozio presso il quale è stato acquistato il prodotto.

Dati tecnici

Alimentazione:

Alimentatore a spina:

Primaria 220/230V 50 Hz AC

Secondaria 9V DC / 300 mA

Dimensioni (L x P x A):

210 mm x 227 mm x 70 mm

Gewicht:

790 g



Marchio CE

Questo apparecchio è conforme alla normative UE 1995/5/CE sulle apparecchiature radio o le apparecchiature terminali di telecomunicazioni e il reciproco riconoscimento della loro conformità. La conformità alle normative sopra citate è confermata dal marchio CE apposto sull'apparecchio.

Per ottenere la dichiarazione di conformità per la presente apparecchiatura rivolgersi al proprio rivenditore o direttamente al produttore.

Ci riserviamo di effettuare modifiche tecniche.

Instrucciones de seguridad

Con el fin de que pueda instalar y utilizar su teléfono lo antes posible y de manera segura, es imperativo que lea las instrucciones de seguridad que se indican a continuación, así como la sección denominada „Información preliminar“.

- Coloque el teléfono sobre una superficie que no resbale.
- Tienda el cable de conexión de manera segura para evitar el riesgo de accidentes.
- Nunca exponga el teléfono a cualquiera de las siguientes condiciones adversas:
 - fuente de calor
 - rayos del sol
 - humedad
 - otros aparatos eléctricos
- Proteja su teléfono contra la humedad, el polvo, líquidos agresivos y vapor.
- Inserte únicamente el cable de conexión en las tomas o entradas indicadas.
- Conecte únicamente al aparato aquellos accesorios que hayan sido aprobados.
- Nunca haga lo siguiente:
 - abrir la carcasa del teléfono
 - sostener el teléfono por los cables de conexión

Sommario	Pagina		
Información preliminar		Configuraciones	
Contenido del embalaje	54	Cómo ajustar el volumen del tono de recepción de llamada	58
Conexión del teléfono	54	Selección de marcación por tonos o pulsos	58
Botones y sus funciones	54		
Controles e indicadores		Puertos de salida complementarios	
Controles parte frontal/ lado izquierdo	55	Salida para audífonos	58
Controles parte trasera/ derecho	56	Salida para auriculares	58
Utilización del teléfono		Pasos a seguir en caso de que su teléfono no funcione	
Cómo hacer una llamada	57	Información general	59
Cómo contestar una llamada	57	Si el teléfono no funciona haga lo siguiente	59
Cómo utilizar la función altavoz del teléfono durante una llamada	57		
Último número marcado	57	Mantenimiento y conservación	59
Ajuste de los controles de volumen, agudos y graves del auricular	57	Garantía	59
Attivare/disattivare l'amplificazione del microfono	57	Indicación medioambiental/ eliminación	60
Puesta en espera (HOLD)	58	Datos técnicos	60
Cómo insertar una pausa de marcación (centralita PABX)	58	Marcado CE	60
Botón de localización (rellamada de registro)	58		
Botones de marcación rápida			
Cómo asignar números a los botones de marcación rápida	58		
Cómo efectuar una llamada utilizando los botones de marcación rápida	58		

Información preliminar

Contenido del embalaje

Le rogamos comprobar si están incluidas todas las piezas enumeradas a continuación:

- Estación base del teléfono
- Auricular
- Cable de conexión del auricular
- Cable de línea telefónica
- Fuente de alimentación de 9V
- Tarjeta para números de marcación rápida
- Instrucciones de servicio
- Tarjeta de garantía

En caso de que falten piezas, le rogamos ponerse en contacto inmediatamente con su establecimiento especializado o directamente con el fabricante.

Conexión del teléfono

1. Inserte el cable de conexión del auricular (cable espiral) en la entrada marcada con el símbolo de un teléfono y que está situada en el lado izquierdo de la estación base. Conecte el otro extremo del cable al auricular.
2. Conecte el conector más pequeño del cable de línea telefónica a la entrada marcada con la palabra "LINE", situada en la parte posterior de la estación base. Inserte el conector de mayor tamaño en el cajetín de su línea telefónica.
3. Inserte el conector del cable del adaptador de corriente en la entrada marcada "AC 9 V" de la estación base. Enchufe el adaptador de corriente a un tomacorriente eléctrico de 230 V.

¡Advertencia!

No coloque el teléfono cerca de aparatos de televisión, pantallas de visualización de datos (VDU), ventiladores, etc. para mantener al mínimo el riesgo de interferencias.

No coloque el teléfono donde pueda quedar expuesto a luz directa del sol o cerca de una fuente de calor.

Utilice solamente el cable de teléfono suministrado o un cable equivalente homologado internacionalmente.

Botones y sus funciones



Botón del altavoz:

- permite utilizar el teléfono en modo de „manos libres“: mantiene la línea ocupada y cuelga
- activa o desactiva el modo de "multiconferencia" durante una llamada.



Botón de localización, p.ej.: para transferir llamadas cuando el teléfono está conectado a una red telefónica



Pausa de marcación



Rellamada



Activación /desactivación del amplificador



Botón de programación



Botón de puesta en espera



Interruptor deslizante de control de volumen



Interruptor deslizante de control de tono



Botones de marcación rápida

Controles e indicadores

Controles parte frontal

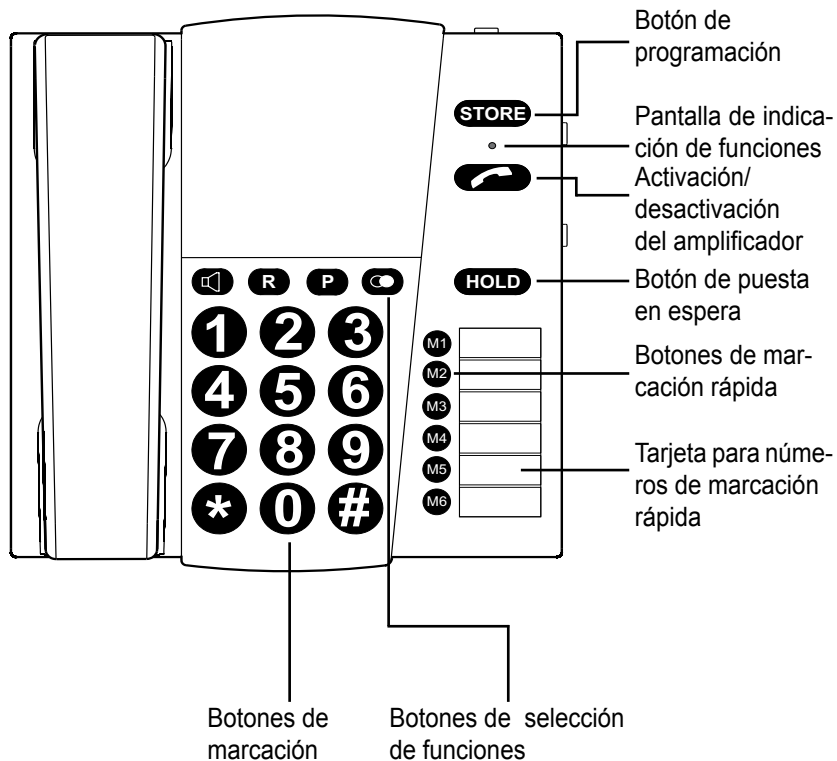

Controles lado izquierdo

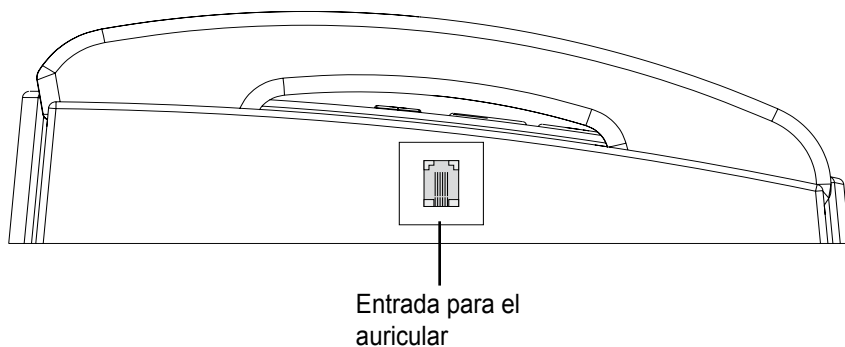

Controles parte trasera

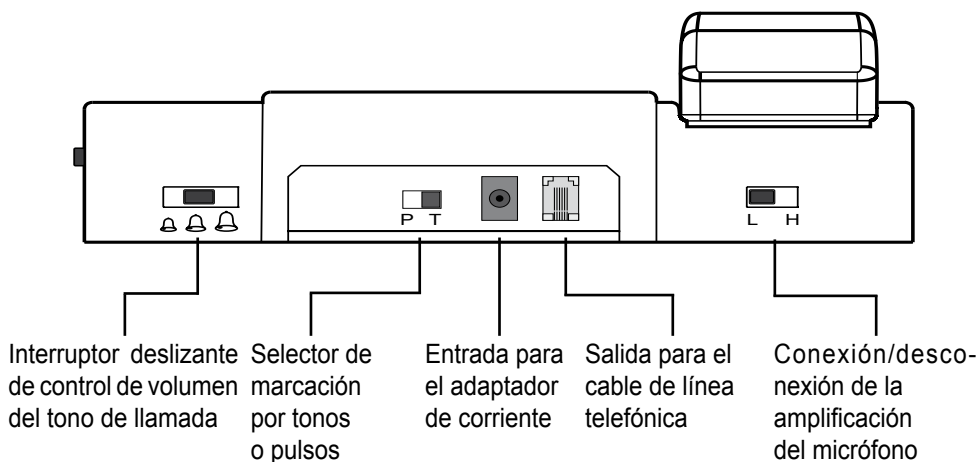

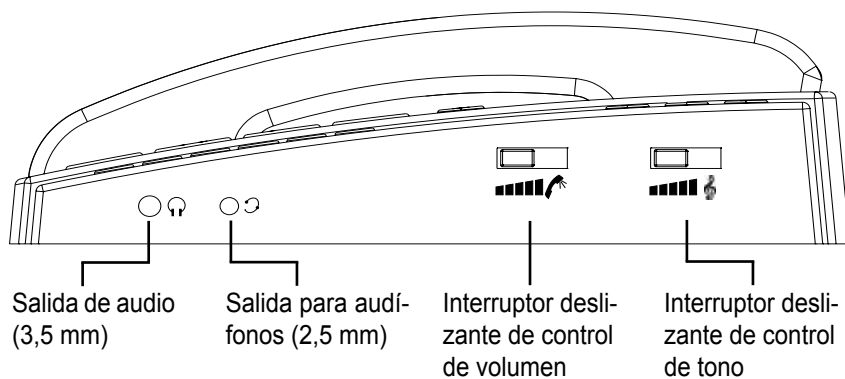

Controles derecho





Utilización del teléfono



Cómo hacer una llamada

1. Descuelgue el auricular o pulse el botón .
2. Marque el número deseado.
3. Para finalizar la llamada, cuelgue el auricular o pulse el botón .

Cómo contestar una llamada

1. El teléfono suena.
2. Descuelgue el auricular o pulse el botón .
3. Para finalizar la llamada, cuelgue el auricular o pulse el botón .

Cómo utilizar la función altavoz del teléfono durante una llamada

1. Pulse el botón  para activar la función altavoz del teléfono durante una llamada. El altavoz del auricular seguirá funcionando.
2. Tendrá la opción de colgar el auricular y continuar la llamada utilizando el altavoz y micrófono incorporado en la estación base.
3. Pulse el botón  para desactivar la función altavoz del teléfono.

Nota:

Podrá finalizar la llamada si pulsa el botón  mientras que el auricular está colgado en su receptáculo.



Último número marcado

1. Descuelgue el auricular.
2. Si pulsa el botón  se marcará el número de la última llamada realizada.

Ajuste de los controles de volumen, agudos y graves del auricular



El volumen del auricular puede ajustarse durante una llamada utilizando el interruptor deslizante de „volumen“ situado en el lado derecho de la estación base.

Puede activar el amplificador complementario pulsando el botón . Cuando se activa el amplificador complementario, el volumen del auricular puede subirse hasta unos 30 dB. Si se activa el amplificador, se iluminará la pantalla de indicación de funciones en la estación base. El amplificador permanecerá activado cuando cuelgue el auricular en su receptáculo. Para desactivar el amplificador complementario, pulse de nuevo el botón .



También podrá aumentar unos 10 dB más los tonos agudos o graves utilizando el control del tono (interruptor deslizante situado en la parte derecha de la estación base).

Attivare/disattivare l'amplificazione del microfono

bTEL II dispone de una amplificación del micrófono adicional. Esto permite mejorar la comprensión del interlocutor en caso de que el sonido llegue débilmente. Para activar la amplificación del micrófono, deslice el interruptor de la parte posterior del teléfono a la posición "HIGH".

Puesta en espera (HOLD)

Esta función le permite interrumpir provisionalmente una conversación, sin finalizar la llamada. Pulse el botón **HOLD** para interrumpir provisionalmente la conversación.

Cómo insertar una pausa de marcación (centralita PABX)

Pulse el botón **P** para interrumpir la marcación durante 3,6 segundos.



Botón de localización (rellamada de registro)

Esta función es necesaria para activar ciertas características del sistema T-Net. Si pulsa el botón **R** la línea telefónica se interrumpirá durante un cierto intervalo de tiempo (configuración no modificable de 300 mseg.)

Botones de marcación rápida

Cómo asignar números a los botones de marcación rápida

Podrá asignar cualquier número de teléfono a los 6 botones de marcación rápida existentes.

1. Descuelgue el auricular o pulse el botón .
2. Pulse el botón **Store**.
3. Introduzca el número de teléfono deseado.
4. Pulse de nuevo el botón **Store**.
5. Asigne un botón de marcación rápida al número de teléfono introducido pulsando uno de los botones **M1**...**M6**.
6. Cuelgue el auricular o pulse el botón .

Cómo efectuar una llamada utilizando los botones de marcación rápida

Descuelgue el auricular o pulse el botón . Si pulsa cualquiera de los botones **M1**...**M6** se marcará el número de teléfono previamente asignado a ese botón de marcación rápida.

Nota: Si se desconecta el teléfono de la red eléctrica o red telefónica durante más de 60 minutos, se borrarán los números de teléfono para marcación rápida memorizados.

Configuraciones

Cómo ajustar el volumen del tono de recepción de llamada

El volumen del tono de recepción de llamada puede ajustarse mediante un interruptor deslizante situado en la parte posterior de la estación base.

Selección de marcación por tonos o pulsos

Podrá seleccionar el sistema de marcación correcto mediante un interruptor deslizante situado en la parte posterior de la estación base.

Nota: La mayoría de las líneas telefónicas utilizan el sistema de marcación por tonos.

Puertos de salida complementarios

Salida para audífonos

Puerto estándar para audífonos con conector de 2,5 mm (para conectar audífonos PL-100 o PL-200, por ejemplo).

Conexión para auriculares

Salida de auriculares (conector hembra estéreo de 3,5 mm) para conectar unos auriculares, bucle magnético o similar.

Pasos a seguir en caso de que su teléfono no funcione

Información general

Asegúrese de que el cable del teléfono no presenta daños y está conectado correctamente en su sitio. Desconecte cualquier equipo complementario, prolongadores de cable y otros teléfonos. Si tras esta acción el teléfono funciona, será indicativo de que la avería procede de dicho equipo complementario.

Intente conectar su teléfono a otra línea telefónica, por ejemplo a la de un vecino. Si el teléfono funciona en esa línea, es posible que el problema esté en su línea telefónica. Llame a su compañía telefónica para notificar la avería.

Si el teléfono no funciona haga lo siguiente:

- asegúrese de que el adaptador de corriente está insertado correctamente en la estación base y en el tomacorrientes.
- asegúrese de que el cable de línea está insertado correctamente en la estación base y en el cajetín de la línea telefónica.
- conecte otro teléfono a su línea telefónica. Si funciona, será indicativo de que su teléfono está averiado.
- Utilice únicamente el cable de teléfono suministrado o un cable equivalente homologado internacionalmente.

Mantenimiento y conservación

El teléfono no precisa mantenimiento. De vez en cuando deberá limpiar el teléfono con un paño suave y ligeramente humedecido en caso de que se ensucie. No utilice nunca alcohol, diluyentes ni otros disolventes orgánicos.

No es conveniente exponer el teléfono a la radiación directa del sol durante mucho tiempo; además, debería protegerse del calor intenso, de la humedad y de las fuertes sacudidas mecánicas.

Aviso importante

Este producto **no** está protegido contra derrames o salpicaduras accidentales de agua. No coloque recipientes con agua (como por ejemplo floreros) ni objetos que produzcan una llama viva (tales como velas encendidas) encima o cerca del producto.

Garantía

El teléfono presenta una alta seguridad de funcionamiento. En el caso de que se produjesen averías a pesar de haberlo montado y utilizado correctamente, rogamos se ponga en contacto con su distribuidor especializado o se dirija directamente al fabricante. La prestación de la garantía incluye la reparación y el reenvío gratuitos. Requisito para ello es el envío en el embalaje original, por lo que recomendamos guardarlo. La garantía pierde su validez en caso de daños ocasionados por manipulación o intentos de reparación inadecuados por parte de personas no autorizadas (destrucción del sello del aparato). Las reparaciones en garantía sólo se llevan a cabo si se remite la tarjeta de la garantía debidamente cumplimentada y una fotocopia de la factura/resguardo de compra del distribuidor especializado. **En todo caso se deberá indicar el número del equipo.**



Indicación medioambiental/eliminación

Eliminación de equipos eléctricos y electrónicos usados (de aplicación en los países de la Unión Europea y en otros países europeos con un sistema colector separado para estos equipos).

El símbolo en el producto o en su embalaje indica que este producto no se debe manipular como residuo doméstico normal, sino que se debe depositar en un punto de recogida para el reciclaje de equipos eléctricos y electrónicos. Gracias a su contribución a una eliminación correcta de este producto está protegiendo el medio ambiente y la salud de sus semejantes. Una eliminación inapropiada daña el medio ambiente y la salud. El reciclaje de materiales ayuda a reducir el consumo de materias primas. Podrá obtener más información acerca del reciclaje de este producto en su ayuntamiento, en las empresas de eliminación municipales o en el comercio en el que ha adquirido este producto.

Datos técnicos

Alimentación de energía:

Fuente de alimentación:

Primaria 220/230V 50 Hz AC

Secundaria 9V DC / 300 mA

Dimensiones (An x A x P):

210 mm x 227 mm x 70 mm

Peso:

aprox. 790 g



Marcado CE

Este equipo cumple los requisitos de las directivas UE: Directiva 1999/5/CE sobre equipos radioeléctricos y equipos terminales de telecomunicación y reconocimiento mutuo de su conformidad. La conformidad con la directiva arriba mencionada es confirmada mediante el símbolo CE en el teléfono.

Puede obtener la declaración de conformidad de este aparato en un comercio especializado o directamente del fabricante de este producto.

Salvo modificaciones técnicas.

Säkerhetsinstruktioner

För att du ska kunna använda din telefon på säkert sätt är det viktigt att du noga läser igenom säkerhetsinstruktionerna nedan och kapitlet "Innan du börjar använda telefonen".

- Ställ telefonen på en yta så att den står stadigt och inte kan glida.
- Placera anslutningskabeln så, att man inte kan snubbla över den.
- Utsätt din telefon aldrig för:
 - värmekällor
 - direkt solljus
 - fukt
 - andra elektriska apparater
- Skydda telefonen mot väta, damm samt aggressiva vätskor och ångor.
- Anslut anslutningskabeln endast till de för detta ändamål avsedda jack/uttag.
- Anslut endast godkänt tillbehör.
- Detta får du aldrig göra
 - själv öppna telefonen!
 - bära på telefonen med hjälp av anslutningskabeln!

Innehållsförteckning	Sida		
Innan du börjar använda telefonen		Inställningar	
Förpackningens innehåll	64	Ställa in ringsignalens volym	68
Ansluta telefonen	64	Ton-/pulsval	68
Knapparna och deras betydelse	64	Extra anslutningar	
Knappar/indikeringar/uttag		Ansluta headset	68
Framsida / vänster sida	65	Ansluta hörlurar	68
Baksida / höger sida	66	Om telefonen inte fungerar	
Använda telefonen		Allmänt	69
Ringa samtal	67	Telefonen fungerar inte	69
Ta emot samtal	67	Underhåll och skötsel	69
Så använder du högtalaren	67	Garanti	69
Återuppringningsfunktion för det senast uppringda telefonnumret	67	Miljöinstruktion/avfallshantering	70
Justerbar lurvolym/diskant- och basjustering	67	Tekniska data	70
På-/frånkoppling av mikrofon- förstärkningen	67	CE-symbol	70
Stumkopplingsfunktion (HOLD)	68		
Pausfunktion för ringsignaler (PABX)	68		
Quick off/on för vidarekoppling (HOOK/ FLASH)	68		
Knappar för kortnummer			
Programmera telefonnummer med kortnummer	68		
Ringa samtal med kortnummer	68		

Innan du börjar använda telefonen

Förpackningsinnehåll

Var god kontrollera om alla nedan angivna delar ingår:

- Bastelefon
- Telefonlur
- Hörlurssladd
- Telefonkabel
- Nätdel med kontakt
- Textskylt för kortnummer
- Garantiekarte
- Bedienungsanleitung

Sollten Teile fehlen, wenden Sie sich bitte an Ihren Fachhändler oder direkt an den Hersteller.

Ansluta telefonen

1. Anslut kontakterna på hörlurssladden (spiralsladden) till uttaget med hörlursymbolen på telefonens vänstra sida och till telefonluren.
2. Anslut den lilla kontakten på telefonkabeln till uttaget "LINE" (på telefonens baksida). Den stora kontakten ansluter du till telefonjacket.
3. Anslut sedan kontakten på nätdelskabeln till uttaget AC 9V och till sist kontakten på nätdelen till ett 230 V eluttag.

Se upp!

Ställ din telefon inte i närheten av t.ex. en tv-apparat, en bildskärm, en fläkt eller liknande apparater för att i möjligaste mån reducera risken för störningar. Ställ den inte heller i direkt solljus eller i närheten av en värme-källa.

Använd endast original-telefonkabeln eller en jämförbar kabel med internationell be-läggning.

Knapparna och deras betydelse



Högtalare-knappen:

- »Handsfree-funktion«: ledning aktiv, ledning passiv
- »Högtalarfunktion under samtalets gång« på / av



Quick off/on för vidarekoppling, t.ex för vidarekoppling av samtal om telefonen är ansluten till en telefonanläggning



Pausfunktion för ringsignaler



Återuppringsfunktion



Förstärkare på / av



Programmeringsknapp



Hold-knapp



Skjutbrytare för volymjustering



Skjutbrytare för tonjustering



Knappar för kortnummer

Knappar/indikeringar/uttag

Knappar/indikeringar/uttag framsidan

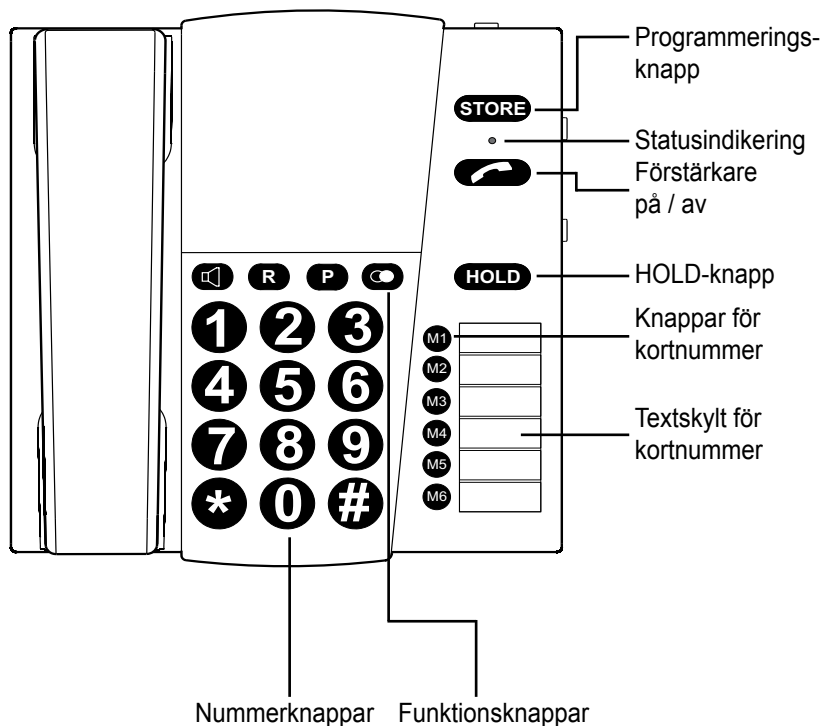

Knappar/indikeringar/uttag vänster sida

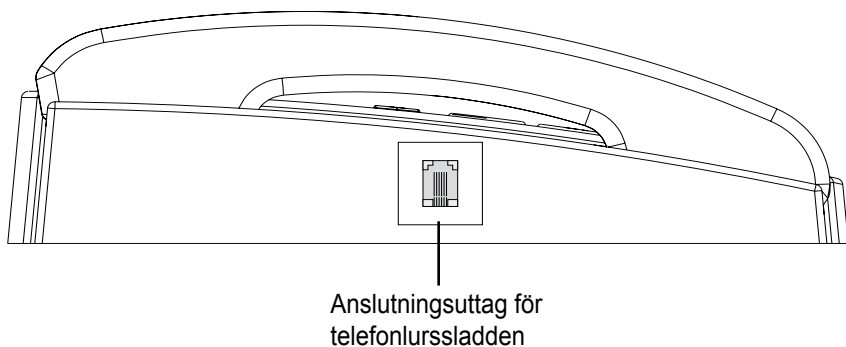

Knappar/indikeringar/uttag baksidan

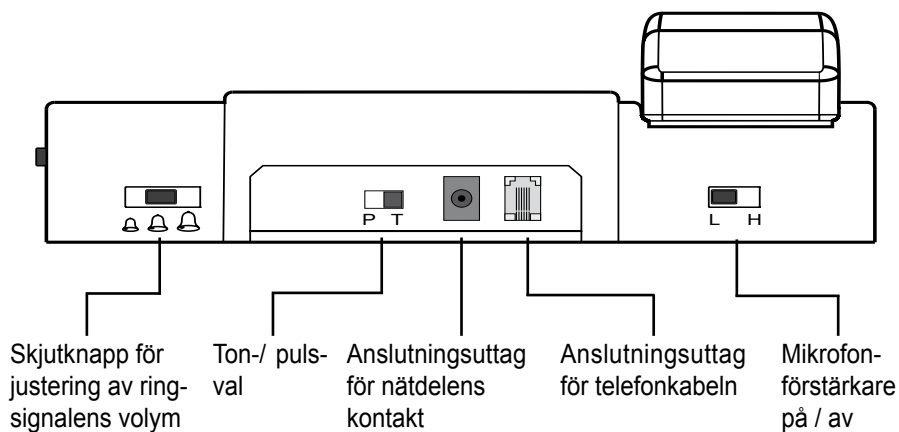

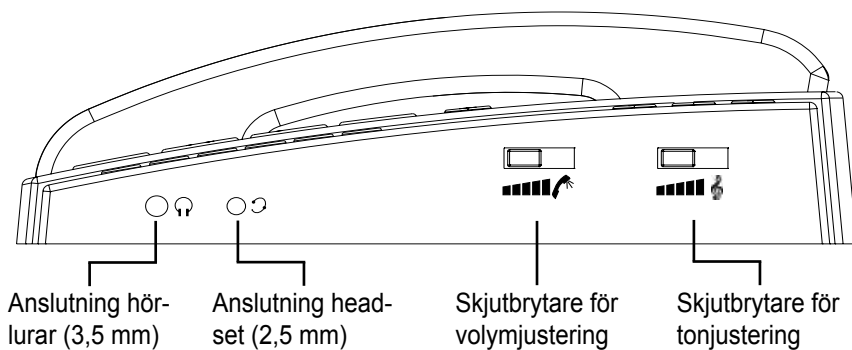

Knappar/indikeringar/uttag höger sida





Använda telefonen



Ringa samtal

1. Ta upp telefonluren eller tryck på knappen .
2. Slå det önskade telefonnumret.
3. För att avsluta telefonsamtalet lägger du på luren resp. trycker du en gång till på knappen .

Ta emot samtal

1. Telefonen ringer.
2. Ta upp luren eller tryck på knappen .
3. För att avsluta telefonsamtalet lägger du på luren resp. trycker du en gång till på knappen .

Så använder du högtalaren

1. Tryck på knappen  för att sätta på högtalaren under samtalets gång. Telefonlurens högtalare är samtidigt också tillkopplad.
2. Nu kan du lägga på luren och samtidigt fortsätta samtalet med hjälp av högtalaren och den inbyggda mikrofonen.
3. För att stänga av högtalaren igen trycker du på knappen .

Observera:

Samtalet avslutas om du trycker på knappen  medan luren ligger på.



Återuppringningsfunktion för det senast uppringda telefonnumret

1. Ta upp telefonluren.
2. Om du trycker på knappen  rings det senast uppringda telefonnumret upp igen.

Justerbar lurvolym/diskant- och basjustering



Under samtalets gång kan du justera lurens volym med hjälp av skjutbrytaren "Volume", som befinner sig på telefonens högra sida.

Med knappen  kan du tillkoppla en extra förstärkare. Om den extra förstärkaren är tillkopplad kan du få en telefonlurvolym på upp till 30 dB. När förstärkaren är tillkopplad lyser telefonens statusindikering. Förstärkaren förblir tillkopplad även om du har lagt på luren. Den frånkopplas först om du trycker på knappen  en gång till.



Med hjälp av tonjusteringen (skjutbrytaren på telefonens högra sida) kan du dessutom öka volymen för diskant och bas med 10 dB.

På-/frånkoppling av mikrofonförstärkningen

bTEL II är försedd med en extra påkopplingsbar mikrofonförstärkning. Detta gör det möjligt att uppnå en bättre förståelse hos samtalspartnern vid svag ljudöverföring. Skjut skjutreglaget till läge "HIGH" för att koppla på mikrofonförstärkningen.

Stumkopplingsfunktion (HOLD)

Med denna funktion har du möjlighet att avbryta samtalet för en kort stund utan att avsluta samtalet.

Om du trycker på knappen  avbryts samtalet för en kort stund.

Pausfunktion för ringsignaler (PABX)

Om du trycker på knappen  avbryts uppringningen i 3.6 sekunder.







Quick off/on för vidarekoppling (HOOK/FLASH)

Denna funktion behöver du för att kunna aktivera vissa T-Net-funktioner. Om du trycker på knappen  bryts telefonledningen för en viss tid (300 ms - fast inställt värde).

Knappar för kortnummer



Programmera telefonnummer med kortnummer

Du kan samordna de 6 kortnummer-knapparna med valfria telefonnummer.

1. Ta upp telefonluren eller tryck på knappen .
2. Tryck på knappen .
3. Slå det önskade telefonnumret.
4. Tryck en gång till på knappen .
5. Samordna telefonnumret som du slog med ett kortnummer genom att trycka på en av knapparna ....
6. Lägg på telefonluren resp. tryck en gång till på knappen .

Ringa samtal med kortnummer

Ta upp telefonluren eller tryck på knappen .

Durch Druck auf eine der Tasten ... wird die gespeicherte Telefonnummer gewählt.

Observera: Om telefonen skiljs i mer än 60 minuter från strömnätet / telefonnätet försvinner de telefonnummer som du har programmerat.

Inställningar

Ställa in ringsignalens volym

Du kan ställa ringsignalens volym med hjälp av skjutbrytaren på telefonens baksida.

Ton-/pulsval

Med hjälp av en skjutbrytare som befinner sig på telefonens baksida kan du välja mellan ton och puls.

Observera:

De flesta telefoner har tonvalsfunktionen.

Extra anslutningar

Anslutning headset

Standard headset-anslutning med vinklad 2,5 mm-kontakt (t.ex. anslutning av en PL-100/PL-200)

Anslutning hörlurar

Utgång för hörlurar (vinklad 3,5 mm-kontakt) för anslutning av hörlurar, teleslinga eller liknande.

Om telefonen inte fungerar

Allmänt

Kontrollera att telefonkabeln inte har tagit skada och att den är rätt ansluten. Tag bort eventuell extra utrustning och andra telefoner. Om telefonen nu fungerar är en annan apparat orsak till felet.

Försök att ansluta din telefon på ett annat ställe, t.ex. hos din granne. Om telefonen fungerar där, så är det förmodligen något fel på din telefonanslutning resp. telefonjacket. Kontakta i så fall ditt telefonbolaget och informera det om att du har en störning.

Telefonen fungerar inte

- Kontrollera att nätdelen är rätt ansluten till telefonen och till eluttaget.
- Kontrollera att telefonkabeln är rätt ansluten till telefonen och till telefonjacket.
- Anslut en annan telefon till ditt telefonjack. Om den andra telefonen fungerar så är det förmodligen något fel på din telefon.
- Använd endast original-telefonkabeln eller en jämförbar kabel med internationell beläggning.

Underhåll och skötsel

Din telefon kräver inget underhåll. Vid nedsmutsning bör apparaten rengöras då och då med en mjuk, lätt fuktad trasa. Använd aldrig alkohol, förtunning eller andra organiska lösningsmedel.

Utsätt telefonen inte under längre tid för direkt solljus och den bör dessutom skyddas mot stark hetta, fuktighet eller starka mekaniska vibrationer.

Viktiga hänvisningar

Apparaten är **inte** skyddad mot stänkvatten. Ställ inga föremål som är fyllda med vätska, t.ex. vasar, på apparaten. Likaså får inga öppna brandkällor, t.ex. levande ljus, ställas på apparaten.

Garanti

Telefonen har en hög användningssäkerhet. Var god kontakta din återförsäljare eller vänd dig direkt till tillverkaren om störningar uppträder trots korrekt användning. Garantin omfattar kostnadsfri reparation samt kostnadsfri retursändning. En förutsättning härför är att apparaten skickas in i originalförpackningen, kasta alltså inte bort denna. Garantin förfaller vid skador som förorsakats av felaktig behandling eller reparationsförsök av icke auktoriserade personer (förstöring av apparatens plombering). Garantireparationer genomförs endast vid insändning av det ifyllda garantikortet och en kopia av återförsäljarens faktura/kassakvitto. **Apparatnumret måste alltid också anges.**



Miljöinstruktion/avfallshantering

Avfallshantering av begagnade elektriska och elektroniska apparater (ska användas i länder som ingår i den europeiska unionen och andra europeiska länder med ett separat uppsamlingssystem för dessa apparater).

Symbolen på produkten eller dess förpackning hänvisar till att denna produkt inte får behandlas som normala hushållssopor, utan måste lämnas in till ett uppsamlingsställe för recycling av elektriska och elektroniska apparater. Genom ditt bidrag till korrekt avfallshantering av denna produkt skyddar du miljön och dina medmänniskors hälsa. Miljön och hälsan utsätts för risker genom felaktig avfallshantering. Materialrecycling hjälper till att reducera förbrukningen av råämnen. Ytterligare informationer om recycling av denna produkt erhåller du hos din kommunförvaltning, de kommunala avfallshanteringsföretagen eller i den affär där du köpt produkten.

Tekniska data

Strömförsörjning:

nätspel:

primärt 220/230V 50 Hz AC

sekundärt 9V DC / 300 mA

210 mm x 227 mm x 70 mm

Mått (lxbxh):

Vikt:

790 g



CE-symbol

Denna telefon uppfyller kraven i EU-direktivet 1999/5/EG direktiv om radioutrustning och telefonterminalutrustning och om ömsesidigt erkännande av utrustningens överensstämmelse. Konformiteten med ovan nämnt direktiv bekräftas genom CE-symbolen på telefonen. EG Konformitetsintyg kan du få hos din återförsäljare eller direkt hos tillverkaren.

Tekniska ändringar förbehålles.

Sikkerhetsanvisninger

Vennligst les nøye gjennom følgende sikkerhetsanvisninger og kapittelet „Idriftsettelse” slik at du kan ta telefonen i bruk og bruke den sikkert.

- Plasser apparatet på et sklisikkert underlag.
- Legg tilkopplingsledningen slik at du unngår skader.
- Unngå at telefonen blir utsatt for følgende påvirkninger:
 - varmekilder
 - direkte sollys
 - fuktighet
 - andre elektriske apparater
- Beskytt telefonen mot fuktighet, støv, aggressive væsker og damper.
- Tilkopling av kablen må bare skje i godkjent kontakt / uttak.
- Bare godkjent tilleggsutstyr må tilkoples.
- Du må aldri
 - åpne telefonen!
 - bære telefonen i tilkopplingskablen!

Innholdsfortegnelse	Side		
Idriftsettelse		Innstillinger	
Pakken innholder	74	Innstilling av volum på ringesignalet	78
Tilkopling av telefonen	74	Tone-/ pulsvalg	78
Taster og deres betydning	74	Ekstra tilkoplinger	
Betjeningsknapper		Headset-tilkopling	78
Betjeningsknapper forside/ venstre side	75	Tilkopling av hodetelefon	78
Betjeningsknapper bakside/ høyre side	76	Når telefonen ikke virker	
Telefonere		Generelt	79
Ringe eksternt	77	Telefonen virker ikke	79
Besvare anrop	77	Vedlikehold og pleie	79
Bruke apparatets høyttaler ved en samtale	77	Garanti	79
Gjenta siste valgte telefonnummer	77	Miljøinformasjon/Avfallshåndtering	80
Innstilling av telefonrørvolum/ regulering av høye/lave toner	77	Tekniske data	80
Inn-/ utkople mikrofonforsterkning	77	CE-merke	80
Avbryte samtalen midlertidig (HOLD)	78		
Stille inn en pause i oppringningen (PABX)	78		
Forespørselstast (HOOK/ FLASH)	78		
Forvalgtaster			
Programmere forvalgtaster med telefonnumre	78		
Velge med forvalgtaster	78		

Idriftsettelse

Pakken inneholder

Vennligst kontroller om alle delene som er oppført nedenfor er med i leveringen:

- Telefon basisapparat
- Telefonrør
- Telefonledning til telefonrør
- Telefonledning
- 9V Plugg nettdel
- Navnskilt for forvalgnumre
- Brukerveiledning
- Garantikort

Skulle det mangle deler, vennligst henvend deg til forhandler eller direkte til produsenten.

Tilkopling av telefonen

1. Sett pluggen til telefonrørledningen (spiralledning) inn i kontakten med symbolet telefonrør på den venstre siden av apparatet og inn i telefonrøret.
2. Sett den mindre pluggen til telefonrørledningen inn i kontakten „LINE“ (apparatets bakside). Sett den større pluggen inn i tilkoplingsboksen til telefontilkoplingen.
3. Sett nettdelens ledning inn i kontakten AC 9V. Sett nettdelen inn i en 230 V stikkontakt.

OBS!

Plasser ikke telefonen i nærheten av f.eks. TV, billedskjerm, vifter osv for å holde risikoen for forstyrrelser så liten som mulig. Sett heller ikke telefonen direkte i direkte sollys eller i nærheten av en varmekilde.

Benytt bare den originale telefonledningen eller en tilsvarende med internasjonal konfigurasjon.

Taster og deres betydning



Høytaler-tast:

- »Handsfree«: opptatt linje, legge på
- »Medhører« Av/På under samtale



Forespørselstast f.eks. for å viderekoppe samtalen hvis telefonen er tilkopleet et telefonsystem.



Pause i oppringning



Slå nummeret på nytt



Forsterkning På/ Av



Programmeringstast



Hold-tast



Skyvebryter voluminnstilling



Skyvebryter tonekontroll



Taster for forvalgnumre

Betjeningsknapper

Betjeningsknapper forside

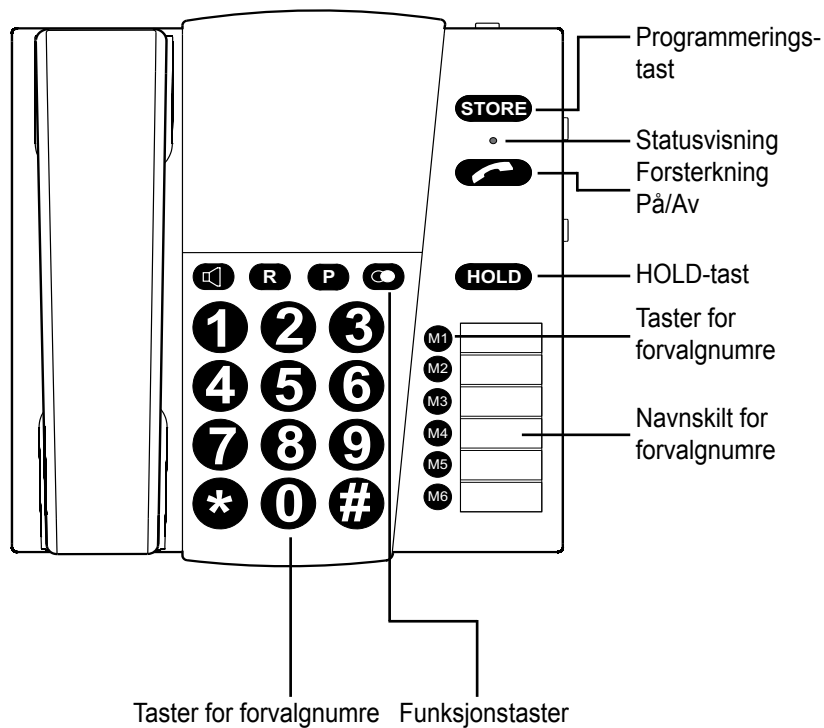

Betjeningsknapper venstre side

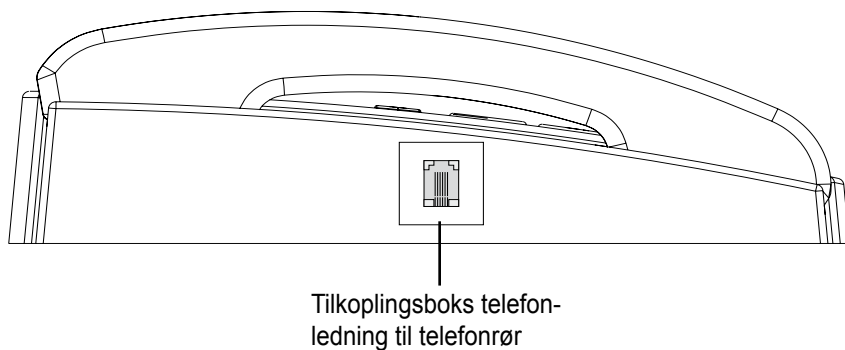

Betjeningsknapper bakside

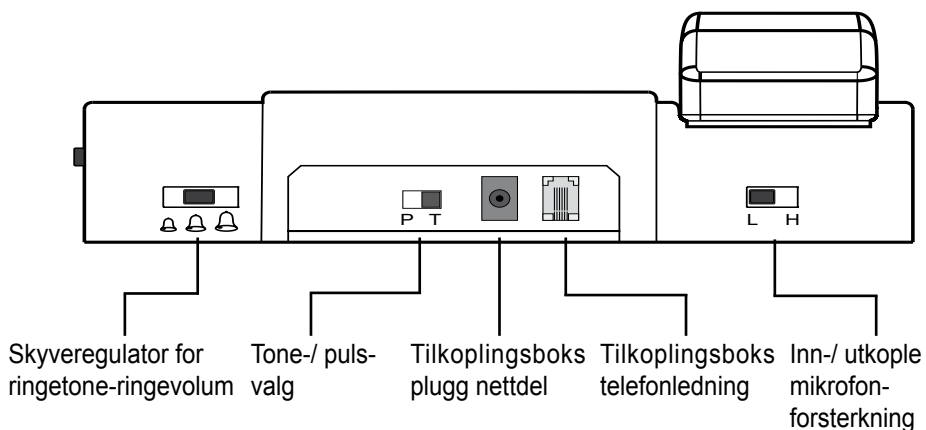

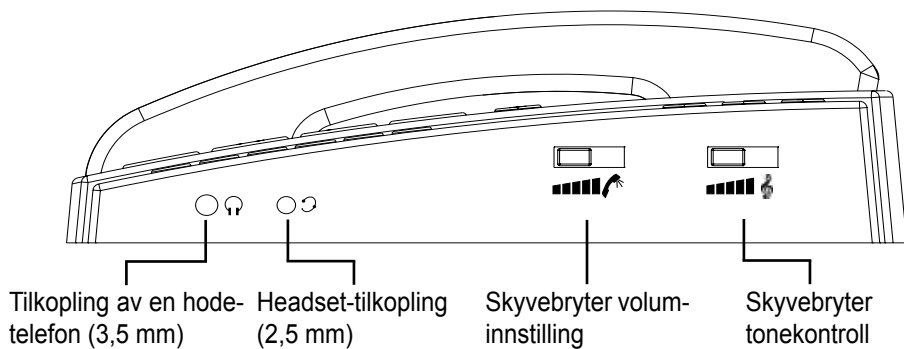

Betjeningsknapper høyre side





Telefonere



Ringe eksternt

1. Ta av telefonrøret eller trykk på tasten .
2. Tast inn telefonnummeret.
3. For å avslutte telefonsamtalen legg på telefonrøret eller trykk en gang til på tasten .

Besvare anrop

1. Telefonen ringer.
2. Ta av telefonrøret eller trykk på tasten .
3. For å avslutte telefonsamtalen legg på telefonrøret eller trykk på nytt tasten .

Bruke apparatets høyttaler ved en samtale

1. Trykk på tasten  for å kople inn høyttaleren ved en samtale. Telefonrørets høyttaler blir derved koplet inn.
2. Du kan nå legge på telefonrøret og føre samtalen videre via høyttaleren og den innebygde mikrofonen.
3. For å kople telefonhøyttaleren ut igjen, trykk på tasten .

Anmerkning:

En samtale blir avsluttet når du trykker på tasten  mens telefonrøret er lagt på.

Gjenta siste valgte nummer

1. Ta av telefonrøret.
2. Ved å trykke på tasten  vil siste valgte nummer bli slått på nytt.

Innstilling av telefonrørvolum/regulering av høye/lave toner



Telefonrørvolumet kan under en telefonsamtale stilles inn med „Volume“- skyvebryteren som befinner seg på høyre side av telefonen.

Med tasten  kan du koples inn ytterligere forsterkning.

Ved aktivert tilleggsforsterkning kan du oppnå et volum på opptil 30 dB i telefonrøret. Når forsterkningen er innkoplet, lyser statusvisningen på telefonen. Forsterkningen blir derved også koplet inn når telefonrøret er lagt på. Ved et nytt trykk på tasten  blir tilleggsforsterkningen koplet ut igjen.



Med tonekontrollen (skyvebryter på husets høyre side) kan høye og lave toner ytterligere forhøyes med 10 dB.

Inn-/ utkople mikrofonforsterkning

bTEL II har en ekstra mikrofonforsterkning som kan kobles inn. Dette gjør det mulig for deg å oppnå en bedre tydelighet/forståelse ovenfor samtalepartneren ved lave lydoverføringer. For å koble inn mikrofonforsterkningen skyv skyvebryteren på telefonens bakside på posisjon „HIGH“.

Avbryte samtalen midlertidig (HOLD)

Denne funksjonen gjør det mulig å avbryte samtalen midlertidig uten å avslutte samtalen.

Ved å trykke på tasten **HOLD** avbrytes samtalen midlertidig.

Stille inn en pause i oppringningen (PABX)

Ved å trykke på tasten **P** vil det bli et opphold i oppringningen på 3.6 sekunder.



Forespørselstast (HOOK/FLASH)

Denne funksjonen kreves for å aktivere spesielle tjenester til T-Net. Ved å trykke på tasten **R** blir telefonlinjen brutt i en bestemt tid (300 ms - fast innstilt verdi).

Forvalgtaster

Programmere forvalgtaster med telefonnumre

De 6 forvalgtaster kan programmeres med et ønsket antall telefonnumre.

1. Ta av telefonrøret eller trykk på tasten .
2. Trykk på tasten **Store**.
3. Tast inn ønsket „telefonnummeret“.
4. Trykk på nytt tasten **Store**.
5. Tildel det ny inntastede telefonnummeret en forvalgtast, idet du trykker på en av tastene **M1**...**M6**.
6. Legg telefonrøret på igjen eller trykk på tasten .

Velge med forvalgtaster

Ta av telefonrøret eller trykk på tasten . Hvis du trykker på en av tastene **M1**...**M6** vil det nummeret som er lagret bli valgt.

Anmerkning: Blir telefonen koplet fra strømmettet /telefonnettet i mer enn 60 minutter, blir de lagrede telefonnumre slettet.

Innstillinger

Innstilling av volum på ringesignalet

Volumet på ringesignalet kan stilles inn ved hjelp av en skyvebryter på telefonens bakside.

Tone/pulsvalg

Ved hjelp av skyvebryteren som befinner seg på telefonens bakside kan du stille inn valgmodusen.

Anmerkning:

De fleste telefonsystemer arbeider med tonevalg.

Ekstra tilkoblinger

Headset-tilkobling

Standard headset-tilkobling med en 2,5 mm jackplugg. (tilkobling av f. eks. en PL-100/ PL-200)

Tilkobling av en hodetelefon

Utgang for hodetelefon (3,5 mm jackplugg) for tilkobling av en hodetelefon, teleslynge eller lignende.

Når telefonen ikke virker

Generelt

Forviss deg om at telefonledningen ikke er skadet og tilkoplek nettet. Fjern eventuelt tilleggsgutstyr, skjøteledninger og andre telefoner. Hvis telefonen da virker, forårsakes feilen av et annet apparat. Prøv å tilkople telefonen f.eks. hos en nabo. Hvis apparatet fungerer der, har telefontilkoplingen din evt. en feil. Ring feilmeldingstjenesten.

Tilkople en annen telefon til tilkoplingen din. Virker telefonen her, kan det være feil på din telefonlinje. Ring til feilmeldingstjenesten.

Telefonen virker ikke

- Forviss deg om at nettdelen er pluggert inn korrekt i telefonen og i stikkkontakten.
- Forviss deg om at telefonledningen er pluggert inn korrekt i telefonen og i telefonkontakten.
- Kople en annen telefon til telefonkontakten. Hvis denne telefonen virker, er telefonen din antageligvis defekt.
- Benytt bare originalledningen eller en telefonledning med internasjonal konfigurasjon.

Vedlikehold og pleie

Telefonen er vedlikeholdsfri. Ved tilsmussing bør apparatet iblant rengjøres med en myk, lett fuktet klut. Benytt aldri alkohol, fortynner eller andre organiske løsemidler.

Apparatet bør ikke utsettes for direkte sollys over lengre tid, og må også beskyttes mot sterk varme, fuktighet eller sterk mekanisk vibrasjon.

Viktige henvisninger

Apparatet er **ikke** sprutsikkert. Plasser ikke gjenstander fylt med væske, f.eks. vaser, på apparatet. Likeledes må det ikke settes åpne brannkilder, som f.eks. brennende lys, på apparatet.

Garanti

Telefonen er meget driftssikker. Hvis det tross for saklig korrekt betjening skulle oppstå forstyrrelser, så sett deg i forbindelse med din forhandler eller henvend deg direkte til produsenten. Garantitytelsen omfatter gratis reparasjon og gratis tilbakesending. Forutsetning er at apparatet sendes inn i originalemballasjen, du må altså ikke kaste denne. Garantien bortfaller ved skader som er oppstått gjennom uforsiktig behandling eller reparasjonsforsøk av ikke-autoriserte personer (ødeleggelse av apparatets segl). Garantireparasjoner blir bare utført ved kopi av fakturaen/kassekvitteringen fra forhandleren. **Apparatets nummer må alltid oppgis.**



Miljøinformasjon/Avfallshåndtering

Avfallsbehandling av brukte elektriske og elektroniske apparater (kommer til anvendelse i alle land i den Europeiske Union (EU) og i andre europeiske land med et separat samlesystem for disse apparatene).

Symbolet på produktet eller på dettes emballasje henviser til at dette produktet ikke skal behandles som normalt husholdningsavfall, men skal bringes hen til et mottakersted for recycling av elektriske og elektroniske apparater. Gjennom ditt bidrag til korrekt avfallsbehandling av dette produktet beskytter du miljøet og dine medmenneskers helse. Miljø og helse er i fare ved feilaktig avfallsbehandling. Materiale-recycling hjelper til å redusere forbruket av råstoffer. Ytterligere informasjon om recycling av dette produktet får du hos din kommune, hos kommunale avfallsbehandlingsforetak eller i forretningen der du kjøpte dette produktet.

Tekniske data

Strømforsyning:

plugg nettdel:

Primær 220/230V 50 Hz AC

Sekundær 9V DC / 300 mA

Mål (LxBxH):

210 mm x 227 mm x 70 mm

Vekt:

790 g



CE-merke

Dette apparatet oppfyller kravene i EU-direktivet: 1999/5/EF direktiv om radio- og teleterminalutstyr og gjensidig anerkjennelse av deres samsvar. Samsvar med direktivet som er nevnt ovenfor bekreftes av CE-merkingen på apparatet.

Samsvarserklæringen for dette apparatet får du hos din fagforhandler eller direkte hos produsenten.

Tekniske endringer forbeholdes.

Turvallisuusmääräykset

Jotta puhelimesi käyttöönotto ja käyttö tehdään turvallisesti, lue ehdottomasti seuraavat turvallisuusohjeet sekä luku „Käyttöönotto“.

- Aseta laite luistamattomalle alustalle.
- Vedä liitäntäjohdot niin, ettei niistä aiheudu vaaraa.
- Älä koskaan pane puhelinta alttiiksi näille vaaroille:
 - lämmönlähteet
 - välitön auringonpaiste
 - kosteus
 - muut sähkölaitteet
- Suojaa puhelintasi kosteudelta, pölyltä, syövyttäviltä nesteiltä ja höyryiltä.
- Liitä liitosjohdot vain niille tarkoitettuihin rasioihin / pistoliitäntöihin.
- Liitä puhelimeen vain hyväksytyjä lisävarusteita.
- Älä koskaan
 - avaa puhelinta itse!
 - kanna puhelinta liitäntäjohdosta!

Sisällysluettelo

Sivu

Käyttöönotto

Pakkauksen sisältö	84
Puhelimen liittäminen	84
Näppäimet ja niiden merkitys	84

Käyttölaitteet

Käyttölaitteet etusivulla/ vasen sivu	85
Käyttölaitteet takasivulla/ oikea sivu	86

Puhelut

Soittaminen	87
Puhelun vastaanottaminen	87
Laitteen kaiuttimen käyttö keskustelussa	87
Viimeksi valitun puhelinnumeron valinta uudelleen	87
Kuulokkeen äänenvoimakkuuden asetus/ korkeat ja matalat äänet	87
Mikrofonin vahvistimen kytkentä päälle/pois	87
Mykkäkytkentä (HOLD)	88
Valintatauon lisääminen (PABX)	88
Välilykselynäppäin (HOOK/ FLASH)	88

Pikavalintanäppäimet

Pikavalintanäppäinten varustaminen puhelinnumeroilla	88
Valinta pikavalintanäppäimillä	88

Asetukset

Soittoäänien äänenvoimakkuuden asetus	88
Ääni-/sykäysvalinta	88

Muut liitännät

Headset-liitäntä	88
Kuulokeliitäntä	88

Jos puhelin ei toimi

Yleistä	89
Puhelin ei toimi	89

Huolto ja hoito

	89
--	----

Takuu

	89
--	----

Ympäristönsuojeluviite/ Hävittäminen

	90
--	----

Tekniset tiedot

	90
--	----

CE-merkki

	90
--	----

Käyttöönotto

Pakkauksen sisältö

Ole hyvä ja tarkasta, että kaikki seuraavassa luetellut osat ovat mukana:

- Peruspuhelin
- Puhelimen kuuloke
- Kuulokkeen johto
- Puhelinkaapeli
- 9V Pistokeverkkolaite
- Pikavalinnan tekstikylytti
- Käyttöohje
- Takuukortti

Mikäli osia puuttuu, ole hyvä ja käänny käyttämäsi alan liikkeen tai suoraan valmistajan puoleen.

Puhelimen liittäminen

1. Työnnä kuulokkeen johdon (kierre johdon) pistokkeet laitteen vasemmalla sivulla olevaan kuulokkeella merkittyyn holkkiin ja puhelimen kuulokkeen holkkiin.
2. Työnnä puhelinkaapelin pienempi pistoke „LINE“-holkkiin (laitteen takasivulla). Työnnä suurempi pistoke puhelinliitäntäsi liittämätarasiaan.
3. Työnnä pistokeverkkolaite holkkiin AC 9V. Työnnä sitten pistokeverkkolaite 230 V verkkopistorasiaan.

Huomio!

Älä aseta puhelinta esim. television, kuvaruudun, tuulettimen tms. lähelle, jotta häiriöiden vaara on mahdollisimman pieni. Älä aseta puhelinta suoraan auringonpaisteseen tai lämmönlähteen lähelle.

Käytä vain alkuperäistä tai vastaavaa, kansainvälisen järjestelmän mukaista puhelinkaapelia.

Näppäimet ja niiden merkitys



Kaiutinnäppäin:

- »ilman kuuloketta«: puhelinyhteyden avaaminen, lopettaminen
- »mukanakuuntelu« päälle/poiskytkentä puhelinkeskustelun aikana



Välilykselynäppäin esim. puhelun välittämiseen edelleen, jos puhelin on liitetty sisäiseen verkkoon.



Valintatauko



Valinnan toisto



Vahvistus päälle/pois



Ohjelmointinäppäin



Hold-näppäin



Äänenvoimakkuuden työntösäädin



Äänen korkeuden työntösäädin



Pikavalintanaäppäimet

Käyttölaitteet

Käyttölaitteet etusivulla

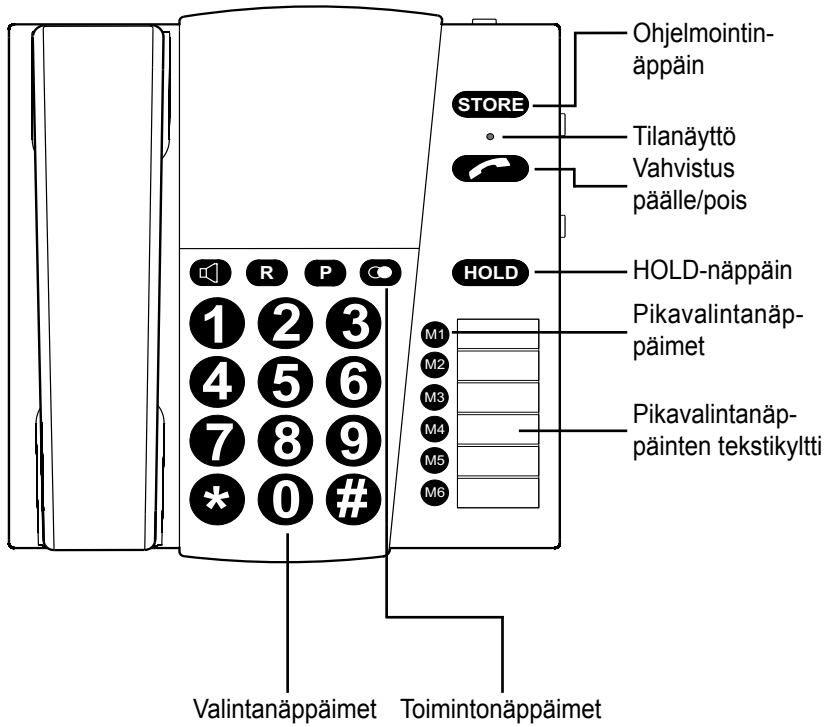

Käyttölaitteet vasen sivu

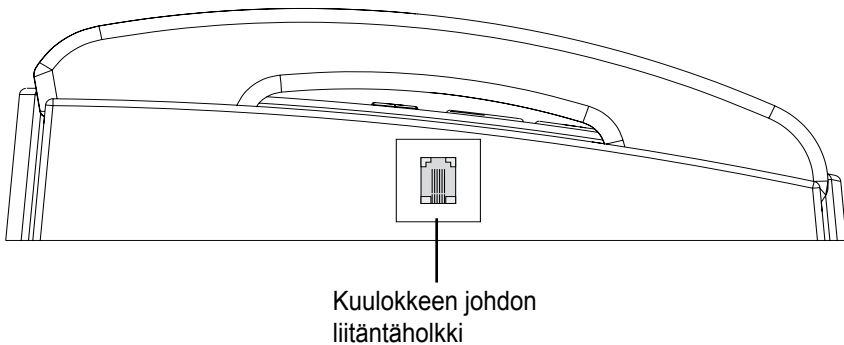

Käyttölaitteet takasivulla

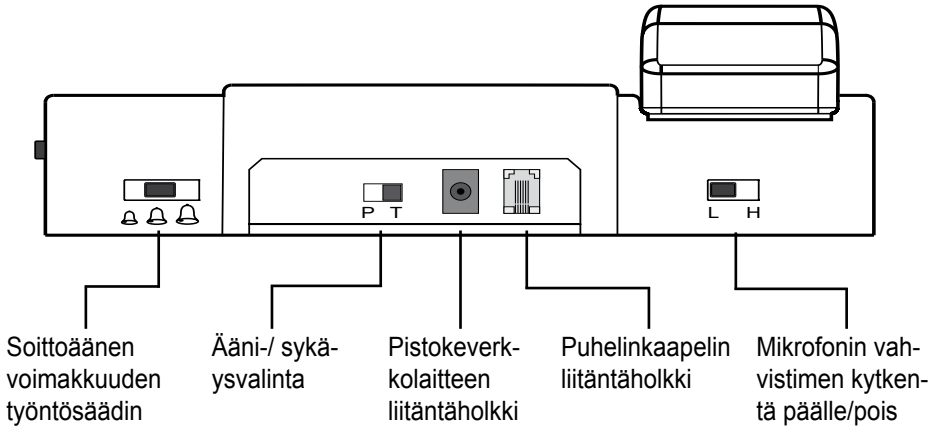

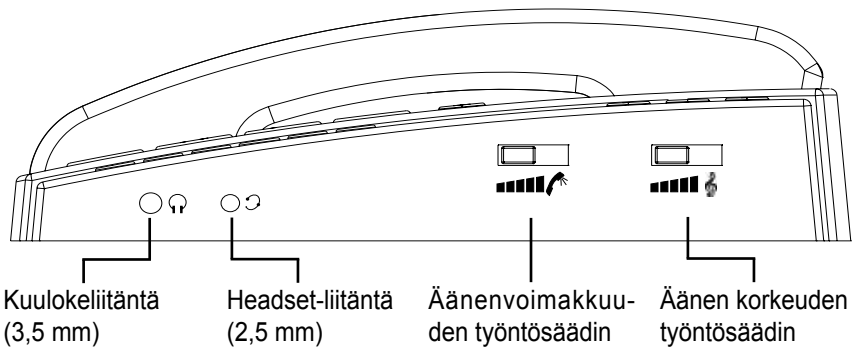

Käyttölaitteet oikea sivu





Puhelut



Soittaminen

1. Nosta puhelimen kuuloke tai paina näppäintä .
2. Syötä haluttu puhelinnumero.
3. Puhelun lopettamiseksi laske puhelimen kuuloke paikalleen tai paina näppäintä  uudelleen.

Puhelun vastaanottaminen

1. Puhelin soi.
2. Nosta puhelimen kuuloke tai paina näppäintä .
3. Puhelun lopettamiseksi laske puhelimen kuuloke paikalleen tai paina näppäintä  uudelleen.

Laitteen kaiuttimen käyttö keskustelussa

1. Paina näppäintä  jos haluat kytkeä laitteen kaiuttimen päälle puhelinkeskustelun aikana. Tällöin kuulokkeen kaiutin jää myös päälle.
2. Voit sitten panna kuulokkeen paikalleen ja jatkaa puhelinkeskustelua laitteen kaiuttimen ja sisäänrakennetun mikrofonin kautta.
3. Sammuta laitteen kaiutin jälleen painamalla näppäintä .

Huomautus:

Puhelu lopetetaan, jos painat näppäintä  kuulokkeen ollessa paikalleen laskettuna.

Viimeksi valitun puhelinnumeron valinta uudelleen

1. Nosta puhelimen kuuloke ylös.
2. Kun painat näppäintä , niin viimeksi valittu puhelinnumero valitaan.

Kuulokkeen äänenvoimakkuuden asetus/ Korkeat/ matalat äänet



Kuulokkeen äänenvoimakkuutta voidaan säätää puhelun aikana puhelimen oikealla sivulla olevan „Volume“-työntökytkimen avulla.

Painamalla näppäintä  voit kytkeä lisävahvistuksen päälle.

Kun lisävahvistus on toimennettu, niin puhelimen kuulokkeen äänenvoimakkuus voi nousta arvoon 30 dB. Kun lisävahvistus on toimennettu, niin puhelimen tilinäytön merkkivalo palaa. Vahvistus pysyy päällä silloinkin, kun kuuloke on laskettu paikalleen. Lisävahvistus kytketään pois painamalla näppäintä  uudelleen.



Äänenkorkeuden säätimellä (työntökytkin kotelon oikealla sivulla) voit lisäksi voimistaa korkeita tai matalia ääniä vielä 10 dB:n verran.

Mikrofonin vahvistimen kytkentä päälle/ pois

bTEL II on lisäksi Mikrofonin vahvistimen kytkentä. Tämä mahdollistaa hiljaisen äänen siirtoa varten ymmärtää paremmin toisen henkilön päästä. Kääntää Mikrofonin vahvistimen kytkentä, slide kytkin takana puhelimen asentoon "HIGH".

Mykkäkytkentä (HOLD)

Tällä toiminnolla voit keskeyttää puhelun väliaikaisesti ilman että puhelu katkeaa.

Puhelu keskeytetään väliaikaisesti painamalla näppäintä **HOLD**.

Valintatauon lisääminen (PABX)

Kun painant näppäintä **P**, niin valintaan lisätään 3,6 sekunnin tauko.



Välilykselynäppäin (HOOK/FLASH)

Tätä toimintoa tarvitaan tiettyjen T-Net-palvelujen aktivoimiseen. Kun näppäintä **R** painetaan, niin puhelinyhteys keskeytetään tietyksi ajaksi (300 ms - kiinteästi asetettu arvo).

Pikavalintanäppäimet

Pikavalintanäppäinten varustaminen puhelinnumeroilla

Voit varustaa 6 pikavalintanäppäintä haluamillasi puhelinnumeroilla.

1. Nosta tätä varten puhelimen kuuloke tai paina näppäintä .
2. Paina näppäintä **Store**.
3. Syötä se puhelinnumero, jonka haluat tallentaa.
4. Paina näppäintä **Store** uudelleen.
5. Määrä, mihin pikavalintanäppäimeen haluat tallentaa syöttämäsi puhelinnumeron painamalla yhtä näppäimistä **M1**...**M6**.
6. Pane sitten puhelimen kuuloke takaisin paikalleen tai paina näppäintä .

Valinta pikavalintanäppäimillä

Nosta tätä varten puhelimen kuuloke tai paina näppäintä .

Kun painat yhtä näppäimistä **M1**...**M6**, niin siihen talletettu puhelinnumero valitaan.

Huomautus: Jos puhelin erotetaan sähköverkosta / puhelinverkosta yli 60 minuutin ajaksi, niin kaikki tallennetut puhelinnumerot pyyhkiytyvät pois.

Asetukset

Soittoäänien äänenvoimakkuuden asetus

Puhelimen sointiäänien voimakkuus asetetaan puhelimen takasivulla olevaa työntökytkintä käyttämällä.

Ääni-/sykäysvalinta

Valintamenettely asetetaan käyttäen puhelimen takasivulla olevaa työntökytkintä.

Huomautus:

Useimmat puhelinliittymät toimivat äänivalintamenetelmää käyttäen.

Muut liitännät

Headset-liitäntä

Vakiona headset-liitäntä 2,5 mm pistokeholkilla. (esim. PL-100/PL-200-laitteen liitäntä)

Kuulokeliitäntä

Kuulokeliitäntä (3,5 mm pistokeholkki) kuulokkeiden, induktiolähettimen tms. liittämistä varten.

Jos puhelin ei toimi

Yleistä

Tarkasta, että puhelinkaapeli ei ole vahingoittunut ja että se on työnnetty oikein liitäntään. Poista mahdolliset lisävarusteet, jatkajohdot ja muut puhelimet. Jos puhelimesi toimii tämän jälkeen, niin häiriön aiheuttaa yksi näistä laitteista.

Kokeile puhelimen liittämistä esim. naapurin liittymään. Jos laite toimii naapurissa, niin puheliniittymässäsi saattaa olla häiriö. Soita vikailmoitukseen.

Puhelin ei toimi

- Tarkasta, että verkkolaite on liitetty oikein puhelimeen ja verkkopistorasiaan.
- Tarkasta, että puhelinkaapeli on liitetty oikein puhelimeen ja puheliniittymän pistorasiaan.
- Liitä puheliniittymääsi joku muu puhelin. Jos tämä puhelin toimii, niin todennäköisesti puhelimesi on vikaa.
- Käytä vain alkuperäistä tai vastaavaa, kansainvälisen järjestelmän mukaista puhelinkaapelia.

Huolto ja hoito

Puhelin ei tarvitse huoltoa. Jos laite on likaantunut, tulee se puhdistaa aika ajoin pehmeällä, kostutetulla liinalla. Älä koskaan käytä puhdistukseen alkoholia, ohennusnestettä tai muita orgaanisia liuotteita.

Laitetta ei saa jättää pitemmäksi aikaa välittömään auringonpaisteeseen ja sitä tulee lisäksi suojata liialliselta kuumuudelta, kosteudelta tai voimakkaalta mekaaniselta tärinältä.

Tärkeitä tietoja

Laite ei ole roiskesuojattu. Älä pane laitteen päälle mitään nesteellä täytettyjä esineitä, esim. maljakoita. Älä myöskään pane avotulen lähteitä, kuten esim. palavia kynttilöitä, laitteen päälle.

Takuu

Puhelin on erittäin luotettava käytössä. Mikäli se ei toimi moitteettomasti oikein käytettynä, käänny myyntiliikkeen puoleen tai ota suoraan yhteyttä valmistajaan. Takuu kattaa sekä korjauskustannukset että lähetyksestä aiheutuneet kulut. Tämä edellyttää kuitenkin, että laite palautetaan alkuperäispakkauksessa. Tämän vuoksi säilytä aina laitteen pakkaus. Takuu ei ole voimassa, jos vika on aiheutunut väärästä käytöstä tai jos laitetta ovat korjanneet muut kuin valtuutetut korjausliikkeet (koneen sinetin rikkoutuminen). Takuukortti ja kopio ostokuitista tai laskusta on aina liitettävä mukaan, kun lähetät laitteen takuukorjaukseen huoltoliikkeeseen takuuajkana. **Laitteen tuotenumero on aina ilmoitettava.**



Ympäristönsuojeluviite/ Hävittäminen

Käytöstä poistettujen sähkö- ja elektroniikkalaitteiden hävittämisessä sovelletaan Euroopan unionin maissa sekä muissa Euroopan maissa erityisesti näille laitteille tarkoitettua kierrätysjärjestelmää.

Tuotteessa tai pakkauksessa oleva symboli tarkoittaa, että laitetta ei saa hävittää tavallisen talousjätteen mukana vaan se on jätettävä sähkölaitteille ja elektronisille laitteille tarkoitettuihin kierrätyspisteisiin. Vanhojen tuotteiden hävittäminen oikealla tavalla auttaa vähentämään ympäristölle ja ihmisille mahdollisesti koituvia haittavaikutuksia.

Vääränlainen laitteen hävittäminen saattaa olla vaaraksi ympäristölle ja ihmisten terveydelle. Materiaalien uudelleenkäyttö säästää raaka-ainevarojen kulutusta. Lisää tietoa laitteen kierrätyksestä saat omalta kunnaltasi, asuinalueesi kierrätyspisteistä tai liikkeestä, josta olet tuotteen ostanut.

Tekniset tiedot

Virransyöttö:

Verkkolaite:

Ensisijainen 220/230V 50 Hz AC

Toissijaiseen 9V DC / 300 mA

Mitat (pituus x leveys x korkeus)

210 mm x 227 mm x 70 mm

Paino:

790 g



CE-merkki

Tämä laite täyttää radio- ja telepäätelaitteista ja niiden vaatimustenmukaisuuden vastavuoroisesta tunnustamisesta annetussa EU-direktiivissä 1999/5/EY asetetut vaatimukset. Yllämainitun direktiivin noudattaminen vahvistetaan laitteeseen kiinnitetyllä CE-merkillä. EY-standardinmukaisuustodistukset voit saada alan ammattiliikkeestä tai suoraan tämän tuotteen valmistajalta.

Pidätetään oikeus teknisiin muutoksiin.

Wskazówki bezpieczeństwa

W celu prawidłowego podłączenia i bezpiecznego użytkowania telefonu konieczne jest zapoznanie się z niniejszymi wskazówkami bezpieczeństwa oraz z rozdziałem „Uruchomienie urządzenia”.

- Aparat należy ustawić na nie ślizgającej się podkładce.
- Kabel położyć tak, aby nie spowodował wypadku.
- Aparat należy chronić przed wpływem następujących czynników:
 - przed źródłem ciepła
 - przed bezpośrednim działaniem promieni słonecznych
 - przed wilgocią
 - przed wpływem innych urządzeń elektrycznych
- Telefon należy chronić również przed wodą, kurzem, agresywnymi płynami i oparami.
- Kabel telefonu należy podłączyć tylko do przeznaczonych do tego celu gniazdek.
- Do aparatu podłączyć można tylko do tego celu dopuszczone urządzenia dodatkowe.
- Niedozwolone jest
 - własnoręczne otwarcie aparatu!
 - przenoszenie telefonu trzymając urządzenie za kabel!

Spis treści	Strona		
Uruchomienie urządzenia			Ustawienia
Zawartość opakowania	94	Ustawienie głośności sygnału	
Podłączenie telefonu	94	(dzwonka) telefonu	98
Klawisze i ich funkcje	94	Tryb uzyskania połączenia	
		(wybieranie tonowe/impulsowe)	98
Elementy obsługi			Dodatkowe przyłącza
Elementy obsługi strony przedniej / lewa strona	95	Przyłącze zestawu słuchawkowego Headset	98
Elementy obsługi strony tylna / prawa strona	96	Przyłącze słuchawek nagłownych	98
Telefonowanie			Co należy zrobić, gdy telefon nie działa
Nawiązanie połączenia	97	Wskazówki ogólne	99
Odbiór połączenia	97	Telefon nie działa	99
Użycie głośnika podczas rozmowy telefonicznej	97		
Ponowne wybranie ostatniego numeru	97	Konserwacja i pielęgnacja	99
Ustawienie głośności słuchawki/ regulacja tonów niskich i wysokich	97	Gwarancja	99
Włączanie/wyłączanie wzmacniacza mikrofonu	97	Ochrona środowiska / usuwanie odpadów	100
Zawieszenie rozmowy (HOLD)	98	Dane techniczne	100
Wprowadzenie przerwy w wybieraniu numeru (PABX)	98	Oznakowanie CE	100
Klawisz funkcji połączenia zwrotnego (HOOK/ FLASH)	98		
Klawisze wybierania numerów docelowych			
Obłożyć klawisze wybierania numerów docelowych żądanymi numerami	98		
Wybór numeru za pomocą klawiszy wybierania numerów docelowych	98		

Uruchomienie telefonu

Zawartość opakowania

Proszę sprawdzić, czy opakowanie zawiera wszystkie poniżej wymienione części:

- Aparat telefoniczny
- Słuchawka telefonu
- Przewód słuchawki
- Kabel telefoniczny
- Zasilacz 9V
- Wkładka dla numerów docelowych
- Instrukcję obsługi
- Kartę gwarancyjną

Gdyby brakowało części, proszę zgłosić się do sprzedawcy lub bezpośrednio do producenta.

Podłączenie telefonu

1. Wtyczkę przewodu słuchawki (kabel spiralny) wcisnąć do gniazdka oznakowanego symbolem słuchawki znajdującego się na lewej stronie aparatu oraz do gniazdka słuchawki.
2. Mniejszą wtyczkę kabla telefonicznego wprowadzić do gniazdka „LINE” (tył aparatu). Większą wtyczkę podłączyć do gniazdka przyłącza telefonu.
3. Kabel sieciowy podłączyć do gniazdka transformatora AC 9V. Wtyczkę transformatora podłączyć do sieci o napięciu 230 V.

UWAGA!

Aby zminimalizować ryzyko zakłóceń nie należy ustawiać telefonu w pobliżu np. telewizora, monitora lub wentylatora itp. Telefon należy chronić przed bezpośrednim działaniem promieni słonecznych i trzymać z dala od innych źródeł ciepła.

Stosować należy tylko oryginalny kabel telefoniczny lub ewentualnie inny o tych samych właściwościach i obłożony według międzynarodowych norm.

Klawisze i ich funkcje



Klawisz głośnika:

- „Rozmowa w trybie głośno mówiącym”: obłożenie przewodu, przerwanie połączenia
- „Podsłuch” włączenie lub wyłączenie głośnika podczas rozmowy



Klawisz połączenia zwrotnego np. do przekazania połączenia gdy telefon jest podłączony do centrali telefonicznej.



Przerwa w wybieraniu numeru



Ponowne wybieranie numeru



Wzmacniacz Zał./Wył.



Klawisz programowania



Klawisz zawieszenia rozmowy (HOLD)



Przełącznik suwakowy regulacji głośności



Przełącznik suwakowy regulacji tonu



Klawisze wybierania numerów docelowych

Elementy obsługi

Elementy obsługi strona przednia

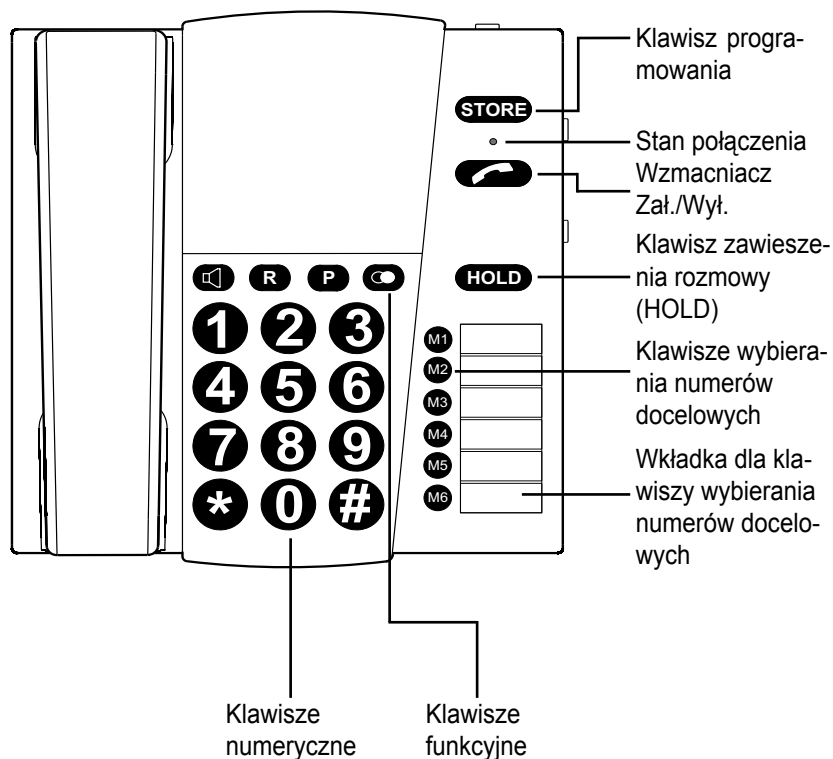

Elementy obsługi lewa strona

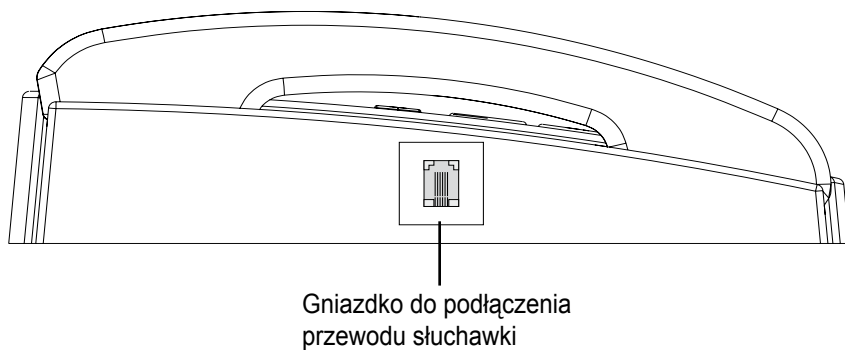

Elementy obsługi strona tylna

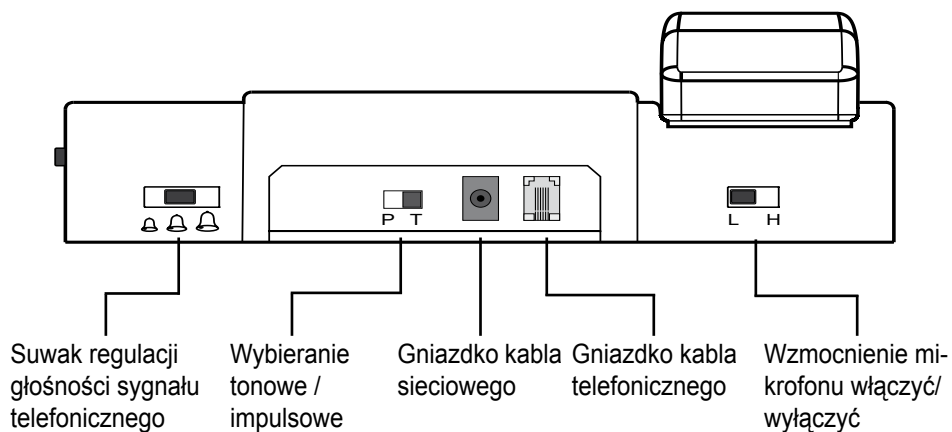

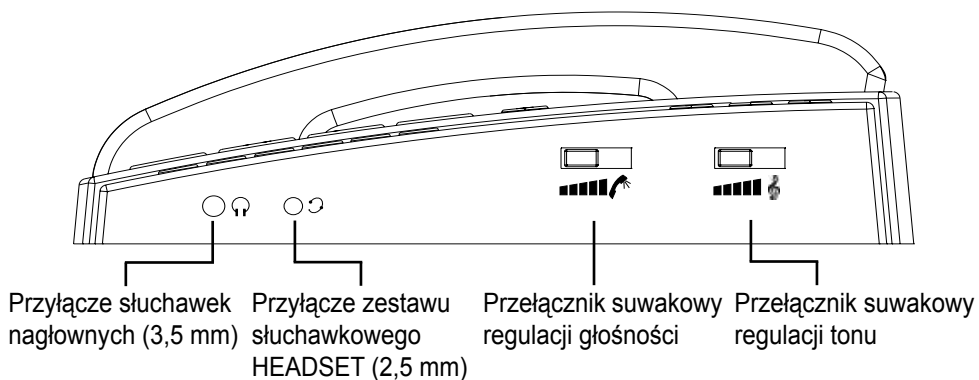

Elementy obsługi prawa strona





Telefonowanie



Nawiązanie połączenia

1. Podnieść słuchawkę lub przycisnąć klawisz .
2. Wybrać numer telefonu.
3. Rozmowę zakończyć przez odłożenie słuchawki lub ponowne użycie klawisza .

Odbiór połączenia

1. Telefon dzwoni.
2. Podnieść słuchawkę lub przycisnąć klawisz .
3. Rozmowę zakończyć przez odłożenie słuchawki lub ponowne użycie klawisza .

Użycie głośnika podczas rozmowy telefonicznej

1. W celu włączenia głośnika należy podczas rozmowy telefonicznej nacisnąć klawisz . Głośniczek słuchawki pozostaje nadal włączony.
2. Słuchawka może zostać odłożona, a rozmowa telefoniczna będzie kontynuowana przez głośnik i wbudowany mikrofon.
3. Wyłączenie głośnika następuje przez naciśnięcie klawisza .

Dodatkowa informacja:

Naciśnięcie klawisza  przy odłożonej słuchawce powoduje przerwanie połączenia.



Ponowne wybranie ostatniego numeru

1. Podnieść słuchawkę.
2. Przez naciśnięcie klawisza  zostanie automatycznie wybrany ostatni numer połączenia.

Ustawienie głośności słuchawki/ regulacja tonów niskich i wysokich



Nagłośnienie słuchawki może być ustawione w trakcie rozmowy telefonicznej przy pomocy przełącznika suwakowego „Volume” znajdującego się po prawej stronie aparatu.

Przy pomocy klawisza  można głośność słuchawki dodatkowo wzmocnić. Przy aktywnym wzmacniaczu głośności słuchawki możliwe jest uzyskanie głośności do 30 dB. Włączenie wzmacniacza jest sygnalizowane na wyświetlaczu stanu połączenia. Wzmacniacz pozostaje aktywny nawet po odłożeniu słuchawki. Dopiero przez ponowne naciśnięcie klawisza  dodatkowy wzmacniacz zostanie wyłączony.



Przy pomocy przełącznika suwakowego regulacji tonu (suwak po prawej stronie aparatu) można w zakresie wysokich lub niskich tonów podnieść głośność o 10 dB.

Włączanie/wyłączanie wzmacniacza mikrofonu

Telefon *bTEL II* dysponuje dodatkowo włączanym wzmocnieniem mikrofonu, który umożliwia lepsze zrozumienie w przypadku cichej transmisji dźwięku. Aby wyłączyć wzmacniacz mikrofonu, proszę przesunąć z tyłu telefonu do pozycji „HIGH”.

Zawieszenie rozmowy (HOLD)

Niniejsza funkcja służy do przejściowego przerwania rozmowy bez przerywania połączenia.

Przez naciśnięcie klawisza **HOLD** rozmowa zostanie przejściowo przerwana.

Wprowadzenie przerwy w wybieraniu numeru (PABX)

Przez naciśnięcie klawisza **P** wybieranie numeru zostanie przerwane na 3.6 sek.

Klawisz funkcji połączenia zwrotnego (HOOK/FLASH)



Niniejsza funkcja służy do uaktywnienia określonych możliwości T-Net.

Przyciśnięcie klawisza **R** wird die Telefonleitung für eine bestimmte Zeit unterbrochen (300 ms - fest eingestellter Wert).

Klawisze wybierania numerów ocelowych

Obłożyć klawisze wybierania numerów docelowych żądanymi numerami

Do dyspozycji stoi 6 klawiszy wybierania numerów docelowych, które można obłożyć dowolnymi numerami połączeń.

1. Podnieść słuchawkę lub przycisnąć klawisz .
2. Naciśnięcie klawisza **Store**.
3. Wybrać pożądany „numer telefonu”.
4. Ponownie przycisnąć klawisz **Store**.
5. Przez naciśnięcie jednego z klawiszy wybierania numerów docelowych **M1**...**M6**, żądany numer zostanie tam zakodowany.
6. Słuchawkę odłożyć lub przycisnąć klawisz .

Wybór numeru za pomocą klawiszy wybierania numerów docelowych

Podnieść słuchawkę lub przycisnąć klawisz . Przez naciśnięcie jednego z klawiszy wybierania numerów docelowych **M1**...**M6** zostanie tam zakodowany numer automatycznie wybrany.

Dodatkowa informacja: Jeżeli aparat telefoniczny zostanie odłączony od sieci zasilania albo gniazdka przyłącza telefonu na okres dłuższy od 60 minut, wszystkie zakodowane numery zostaną skasowane.

Ustawienia

Ustawienie głośności sygnału (dzwonka) telefonu

Głośność sygnału można ustawić przy pomocy przełącznika suwakowego znajdującego się na tylnej stronie aparatu.

Tryb uzyskania połączenia (wybieranie tonowe/impulsowe)

Przy pomocy przełącznika suwakowego znajdującego się na tylnej stronie aparatu można nastawić tryb wybierania numeru.

Dodatkowa informacja:

Większość połączeń telefonicznych pracuje w trybie wybierania tonowego.

Dodatkowe przyłącza

Przyłącze zestawu słuchawkowego HEADSET

Standardowe przyłącze HEADSET przy pomocy 2,5 mm gniazdka zapadkowego (np. przyłącze PL-100/PL-200).

Przyłącze słuchawek nagłownych

Przyłącze wyjściowe słuchawek nagłownych (3,5 mm gniazdko zapadkowe) do podłączenia słuchawek.

Co należy zrobić, gdy telefon nie działa.

Wskazówki ogólne

Upewnić się, czy kabel nie jest uszkodzony i czy jest prawidłowo podłączony do gniazdka. Ewentualnie należy usunąć podłączone urządzenia dodatkowe, przedłużacz kabla lub inne aparaty telefoniczne. Jeżeli telefon po wykonaniu powyższych czynności funkcjonuje, to przyczyną zakłócenia było jedno z dodatkowych urządzeń.

Wypróbować działanie telefonu na innym gniazdku telefonicznym np. u sąsiada. Jeżeli u niego telefon działa, to przyczyną zakłócenia jest nie funkcjonująca linia telefoniczna. Usterkę należy zgłosić w odpowiedniej centrali.

Telefon nie działa

- Sprawdzić czy zasilacz sieciowy jest poprawnie podłączony do gniazdka sieciowego oraz telefonu.
- Sprawdzić czy kabel telefoniczny jest poprawnie podłączony do gniazdka i aparatu telefonicznego.
- Podłączyć do gniazdka telefonu inny aparat telefoniczny. Jeżeli ten działa, to usterkę spowodował niesprawny telefon.
- Stosować tylko oryginalny kabel telefoniczny ewentualnie inny o tych samych właściwościach i obłożony według międzynarodowych norm.

Konserwacja i pielęgnacja

Telefon nie wymaga okresowych przeglądów. W razie zabrudzenia okazjnie wyczyścić urządzenie miękkim, lekko wilgotnym ręcznikiem. Nigdy nie używać telefonu, rozcieńczacza ani innych organicznych rozpuszczalników. Telefon nie powinien być narażony na bezpośrednie działanie promieniowania słonecznego, a w związku z tym na duży upał, wilgoć lub wstrząsy mechaniczne.

Ważne informacje

Urządzenie **nie** jest chronione przed kontaktem z wodą. Nie kłaść na urządzeniu przedmiotów wypełnionych wodą, np. wazonów. Ponadto nie wolno kłaść na urządzeniu żadnych otwartych źródeł pożaru takich jak np. płonących świec.

Gwarancja

Telefon wykazuje się dużą niezawodnością działania. Jeżeli mimo właściwej obsługi wystąpią zakłócenia, to należy nawiązać kontakt z handlem specjalistycznym, w którym urządzenie zostało nabyte, lub zwrócić się z tym bezpośrednio do producenta. Zakres gwarancji obejmuje bezpłatną naprawę oraz bezpłatną przesyłkę zwrotną. Warunkiem tego jest przesłanie sprzętu w opakowaniu oryginalnym. W związku z tym opakowania oryginalnego nie należy wyrzucać. Roszczenia gwarancyjne wygasają, jeżeli powstałe uszkodzenia spowodowane zostaną niewłaściwym posługiwaniem się urządzeniem lub próbami naprawy przez osoby do tego nieupoważnione (zniszczenie plomby urządzenia). Naprawy w ramach gwarancji dokonane zostaną wyłącznie na podstawie przesłanej, wypełnionej karty gwarancyjnej i kopii rachunku/kwitu kasowego handlu specjalistycznego. **W każdym wypadku należy podać numer urządzenia.**



Ochrona środowiska / usuwanie odpadów

Usuwanie używanych elektrycznych i elektronicznych urządzeń (dotyczy krajów Unii Europejskiej i innych krajów Europy o osobnym systemie składowania tychże urządzeń).

Znajdujący się na produkcie lub jego opakowaniu symbol informuje o tym, że produkt ten nie może być traktowany jako zwykły odpad domowy, lecz musi być przekazywany do specjalnego miejsca recyklingu urządzeń elektrycznych i elektronicznych. Dzięki swojemu wkładowi w prawidłową utylizację tego produktu chronią Państwo środowisko i zdrowie otoczenia. Nieprawidłowe usuwanie urządzeń elektrycznych i elektronicznych obciąża środowisko i zdrowie. Recykling materiałów umożliwia zużycie surowców. Dalsze informacje na temat recyklingu tego produktu otrzymają Państwo w swojej gminie, zakładach komunalnych usuwania odpadów lub w sklepie, w którym dokonali Państwo zakupu.

Dane techniczne

Zasilanie energią:

zasilacz:
podstawowa 220/230V 50 Hz AC
wtórny 9V DC / 300 mA

Wymiary (DxSxW):

210 mm x 227 mm x 70 mm

Ciężar:

790 g



Oznakowanie CE

Urządzenie spełnia wymogi dyrektywy UE: 1999/5/WE Dyrektywa dotycząca urządzeń radiowych i telekomunikacyjnych oraz wzajemnego uznania ich zgodności.

Zgodność z wyżej wymienioną dyrektywą potwierdza znajdujący się na urządzeniu znak CE.

Deklarację zgodności WE można zażądać w punkcie sprzedaży albo bezpośrednio u producenta.

Prawo do zmian technicznych zastrzeżone.

Biztonsági utasítások

Az üzembevitelhez és a telefon biztonságos használatához okvetlenül olvassa el az alábbi biztonsági utasításokat és az "Üzembe helyezés" fejezetet.

- Állítsa fel a készüléket egy nem csúszós alagra.
- A csatlakozóvezetékét balesetbiztosan helyezze el.
- Sohase tegye ki a telefont a következő befolyásoknak:
 - hőforrások
 - közvetlen napsugárzás
 - nedvesség
 - más elektromos berendezések
- Óvja meg a telefonját a nedvességtől, portól, agresszív folyadékoktól és gőzöktől.
- A csatlakozóvezetékét csak az erre előírányzott dugaszolóaljzatokhoz / csatlakozóhé-lyekhez csatlakoztassa.
- A készülékhez csak engedélyezett tartozékokat csatlakoztasson.
- Sohase
 - nyissa fel saját maga a telefont!
 - vigye a telefont a csatlakozóvezetékénél fogva!

Tartalomjegyzék	Oldal		
Üzembe helyezés		Beállítások	
A csomag tartalma	104	A csengetési hangerő beállítása	108
A telefon csatlakoztatása	104	Dallam-/impulzus-tárcsázás	108
A gombok és rendeltetésük	104	További csatlakozók	
Kezelőszervek		Headset-csatlakozó	108
Kezelőelemek elülső oldal		Fejhallgató-csatlakozó	108
a bal oldalon	105	Ha a telefon nem működik	
Kezelőszervek hátoldal /		Általános tájékoztató	109
a jobb oldal	106	A telefon nem működik	109
Telefonálás		Karbantartás és ápolás	109
Hívás kezdeményezése	107	Garancia	109
Hívás fogadása	107	Környezetvédelmi tájékoztató /	
A készülék hangszórójának		ártalmatlanítás	110
használata egy beszélgetéshez	107	Műszaki adatok	110
Az utolsó szám újrAhívása	107	CE-jel	110
A hallgató hangerejének beállítása /			
magas és mély hangok			
szabályozása	107		
Mikrofon hangerőszint			
erősítésének be-/kikapcsolása	107		
Némító kapcsolás (HOLD)	108		
TárCsázási szünet beiktatása			
(PABX)	108		
Flash-gomb (HOOK/ FLASH)	108		
Cél-tárCsázógombok			
A számok beprogramozása			
a cél-tárCsázógombokba	108		
Hívás a cél-tárCsázógombokkal	108		

Üzembe helyezés

A csomag tartalma

Bizonyosodjon meg afelől, hogy az összes itt felsorolt rész megvan:

- Telefon alapkészülék
- Telefonkagyló
- Telefonkagyló-vezeték
- Telefonvezeték
- Dugaszolható hálózati tápegység 9V
- Cél-tárcsázógomb címke
- Kezelési útmutató
- Garanciakártya

Amennyiben bizonyos alkatrészek hiányoznának, kérjük, hogy forduljon a szakkereskedőhöz vagy közvetlenül a gyártóhoz.

A telefon csatlakoztatása

1. Dugja be a telefonkagyló-vezeték (spirális kábel) egyik csatlakozó dugóját a hallgató jelével ellátott hüvelybe a berendezés bal oldalán, és a másik végét a telefonkagylóba.
2. Dugja be a telefonvezeték kisebb csatlakozó dugóját a "LINE" csatlakozóhüvelybe (a készülék hátoldalán). A nagyobb csatlakozó dugót dugja be a fali telefonaljzatba.
3. Dugja be a dugaszolós hálózati tápegység kábelét az AC 9V feliratú hüvelybe. Dugja be a dugaszolható hálózati tápegységet egy 230 V-os dugaszoló aljzatba.

Figyelem!

Ne helyezze a telefont például TV-készülékek, más képernyők, ventilátorok, stb. közelébe, hogy a zavar veszélyét minimálisra csökkentse. Ne tegye ki a telefont a közvetlen napsugárzás, vagy egyéb hőforrások hatásának.

Csak az eredeti telefonvezeteket, vagy egy ahhoz hasonló, nemzetközi kiosztású vezetékét használjon.

A gombok és rendeltetésük



Hangszóró-gomb:

- »Szabadkezes«: a vezeték össze- és szétkapcsolása
- »Megfigyelési« be-/kikapcsolás beszélgetés közben



Flash-gomb, például beszélgetések kiközvetítéséhez, ha a telefon egy központhoz van kapcsolva



Tárcsázási szünet



Hívásismétlés



Erősítés Be / Ki



Programozógomb



„Hold“-gomb



Hangerő beállító tolókapcsoló



Hangmagasság beállító tolókapcsoló



Cél-tárcsázógombok

Kezelőelemek

Kezelőelemek elülső oldal

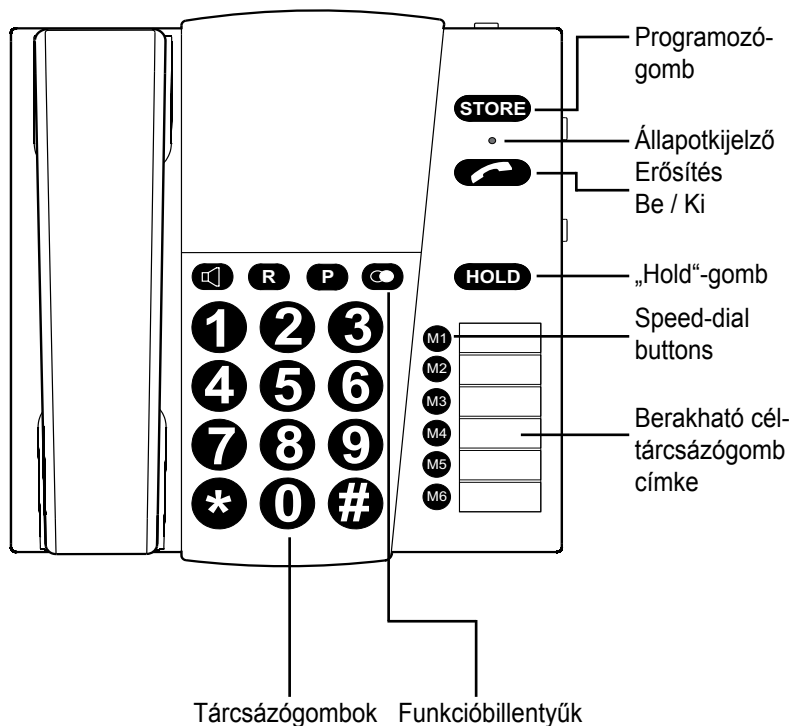

Kezelőelemek a bal oldal



Kezelőszervek hátoldal

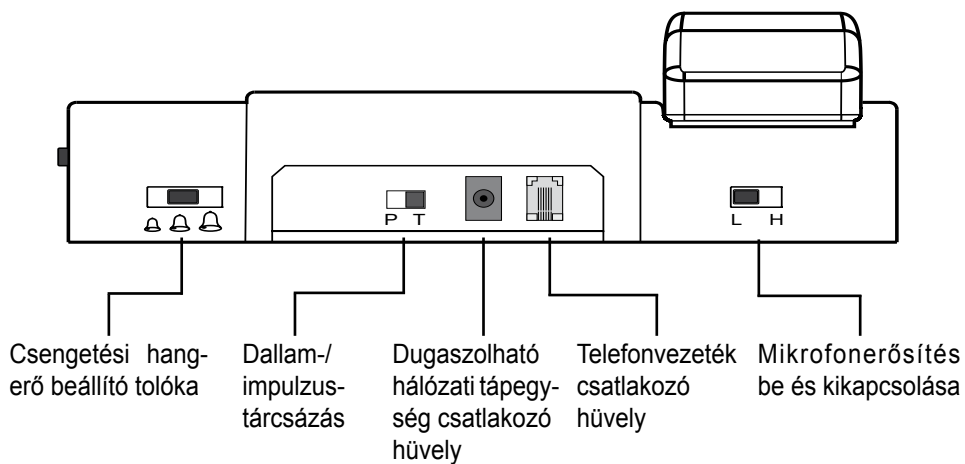

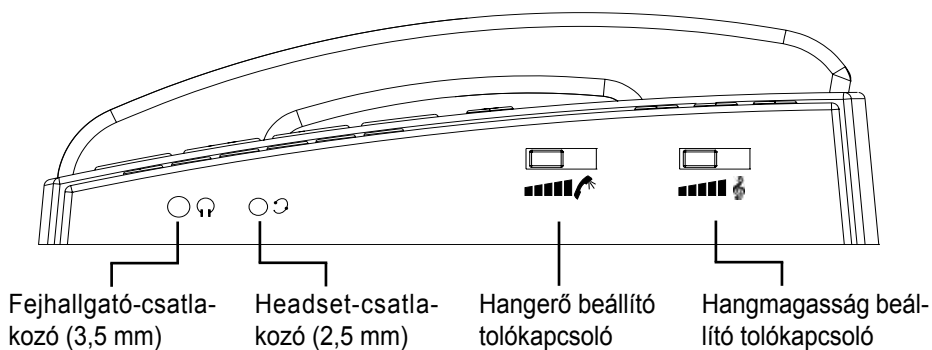

Kezelőelemek jobb oldal





Telefonálás



Hívás kezdeményezése

1. Vegye fel a kagylót, vagy nyomja meg a  gombot.
2. Tárcsázza a hívószámot.
3. A beszélgetés befejezéséhez tegye le a kagylót, illetve nyomja meg még egyszer a  gombot.

Hívás fogadása

1. A telefon cseng.
2. Vegye fel a kagylót, vagy nyomja meg a  gombot.
3. A beszélgetés befejezéséhez tegye le a kagylót, illetve nyomja meg még egyszer a  gombot.

A készülék hangszórójának használata egy beszélgetéshez

1. Nyomja meg a  gombot, ha egy beszélgetés közben be akarja kapcsolni a készülék hangszóróját. A kagyló hangszórója bekapcsolva marad.
2. Most leteheti a kagylót és a készülék hangszórója és mikrofonja segítségével folytathatja a beszélgetést.
3. Ha ismét ki akarja kapcsolni a készülék hangszóróját, nyomja meg a  gombot.

Megjegyzés:

Egy beszélgetés befejezésre kerül, ha letett kagyló mellett megnyomja a  gombot.



Az utolsó szám újrAhívása

1. Vegye fel a kagylót.
2. A  gomb megnyomásakor a készülék felhívja a legutoljára kiválasztott számot.

A hallgató hangerejének beállítása / magas és mély hangok szabályozása



A kagyló hangerejét egy beszélgetés közben a telefon jobb oldalán található "Volume"-tolókapcsolóval lehet beállítani.

A  gomb megnyomásával még egy kiegészítő erősítést is be lehet kapcsolni. A kiegészítő erősítés aktiválásával a telefonkagyló hangerejét egészen 30 dB-ig meg lehet növelni. Ha az erősítés be van kapcsolva, a telefon állapotkijelzője világít. Az erősítés a kagyló letétele után is bekapcsolva marad. A kiegészítő erősítést a  gomb ismételt megnyomásával lehet kikapcsolni.



A hangmagasság szabályozóval (a készülék jobb oldalán elhelyezett tolókapcsolóval) a magas, illetve mély hangok hangerejét lehet további 10 dB-vel megnövelni.

Mikrofon hangerőszint erősítésének be-/kikapcsolása

A *bTEL II* rendelkezik továbbá bekapcsolható mikrofon hangerőszint erősítővel is. Így lehetővé válik, hogy beszélgetőtársa számára halk hangátvitel esetén is nagyobb hangerőt biztosítson. A mikrofon hangerőszintjének bekapcsolásához tolja a külső borító jobb oldalán található M tologombot pozícióba „HIGH”.

Némító kapcsolás (HOLD)

Ez a funkció arra szolgál, hogy átmenetileg megszakítson egy beszélgetést, anélkül, hogy azt véglegesen befejezné.

A **HOLD** gomb benyomásával átmenetileg meg lehet szakítani a beszélgetést.

Tárcsázási szünet beiktatása (PABX)

A **P** gomb megnyomásakor a tárcsázási folyamat 3,6 másodpercre megszakad.



Flash-gomb (HOOK/FLASH)

Ez a funkció a T-Net bizonyos szolgáltatásainak aktiválására szolgál. A **R** gomb megnyomásakor a telefonvezeték egy meghatározott időre megszakad (300 msec - megváltoztathatatlanul beállított érték).

Cél-tárcsázógombok

A számok beprogramozása a cél-tárcsázógombokba

A 6 cél-tárcsázógombba tetszőleges telefonszámokat lehet beprogramozni.

1. Ehhez vegye fel a kagylót, vagy nyomja meg a  gombot.
2. Nyomja meg a **Store** gombot.
3. Adja meg a kívánt "telefonszámot".
4. Ismét nyomja meg a **Store** gombot.
5. Rendelje hozzá a beírt telefonszámot egy cél-tárcsázógombhoz, ehhez nyomja meg az **M1**...**M6** gombok egyikét.
6. Ismét tegye le a kagylót, vagy nyomja meg a  gombot.

Hívás a cél-tárcsázógombokkal

Ehhez vegye fel a kagylót, vagy nyomja meg a  gombot.

Az **M1**...**M6** gombok egyikének megnyomásakor a készülék felhívja az ott tárolt számot.

Megjegyzés: Ha a telefont több mint 60 percre elválasztják a villamos hálózattól / telefonhálózattól, a tárolt telefonszámok törlésre kerülnek.

Beállítások

A csengetési hangerő beállítása

A csengetési hangerőt a telefon hátoldalán található tolókapcsolóval lehet beállítani.

Dallam-/impulzus-tárcsázás

A tárcsázási eljárást a telefon hátoldalán található tolókapcsolóval lehet beállítani.

Megjegyzés:

A legtöbb telefoncsatlakozás dallamtárcsázással működik.

További csatlakozók

Headset-csatlakozó

Standard Headset-csatlakozó egy 2,5mm-es jackhüvellyel. (például egy PL-100/PL-200 csatlakoztatásához)

Fejhallgató-csatlakozó

Fejhallgató-kimenet (3,5 mm-es jackhüvely) egy fejhallgató, fülhallgató vagy hasonló csatlakoztatásához.

Ha a telefon nem működik

Általános tájékoztató

Győződjön meg arról, hogy a telefonvezeték hibátlan és előírászerűen be van dugva. Távolítsa el az esetleges tartozékokat, hosszabbítókat és a többi telefont. Ha a telefon ezután működik, a hibát egy másik berendezés okozza.

Próbálja meg a telefont például egy szomszédjánál csatlakoztatni. Ha a berendezés ott működik, akkor lehet, hogy az Ön telefonösszeköttetésében lépett fel valamilyen zavar. Hívja fel a zavarelhárító szolgálatot.

A telefon nem működik

- Győződjön meg arról, hogy a hálózati tápegység előírászerűen be van dugva a telefonba és a dugaszolóaljzatba.
- Győződjön meg arról, hogy a telefonvezeték előírászerűen be van dugva a telefonba és a fali telefonaljzatba.
- Csatlakoztasson egy másik telefont a fali telefonaljzathoz. Ha ez a telefon működik, akkor a hiba valószínűleg az Ön készülékében van.
- Csak az eredeti telefonvezetékét, vagy egy ahhoz hasonló, nemzetközi kiosztású vezetékét használjon.

Karbantartás és ápolás

A telefonnak nincs szüksége karbantartásra. Szükség esetén puha nedves ronggyal törölje le az elpiszkolódást.

Soha ne használjon alkoholt, higítót, vagy egyéb organikus tisztítószeret. A készüléket ne tegye ki hosszabb ideig napsugárzásnak, vagy erős forróságnak, nedvességnek, illetve mechanikai rázkódásnak.

Fontos tudnivalók

A készülék **nincs** védve spriccelő víz elől. Folyadékkal telt tárgyat, pl. vázát ne állítson a készülékre. Nyílt tűzforrást, pl. égő gyertyát szintén ne állítson a készülékre.

Garancia

A telefon igen magas üzembiztonságú berendezés. Amennyiben szakszerű használat ellenére zavar lép fel, kérjük forduljon szakkereskedőhöz vagy közvetlenül a gyártóhoz. A garancia magába foglalja az ingyenes javítást és az ingyenes postázást. Ennek előfeltétele a termék eredeti csomagolásban való beküldése, tehát ezt ne dobja el. A garancia megszűnik olyan károk esetében, amelyek nem szakszerű használatra vagy erre nem felhatalmazott személyek által javítási kísérletekre (a készülékszár megsemmisítése) vezethetőek vissza. Garanciális javítások csakis a kitöltött garanciakártya és a szakkereskedő által kiállított számla/pénztári nyugta beküldése esetén lehetségesek.

A készülékszámot minden esetben fel kell tüntetni.



Környezetvédelmi tájékoztató/ ártalmatlanítás

A használt elektromos készülékek elszállítására vonatkozó Európai uniós előírások szerint (az Európai Unió országaiban és a többi olyan európai országban, amelyekben létezik az ilyen készülékek számára szelektív gyűjtési mód).

A terméken , illetve a csomagolásán látható szimbólum arra utal, hogy a terméket nem szabad háztartási hulladékként kezelni, hanem használt elektromos készülékek gyűjtésére és újrahasznosítására szakosodott gyűjtőhelyen kell leadni. A termék környezetbarát elhelyezésével hozzájárul a környezet védelméhez és embertársai egészségének megóvásához. A hulladék helytelen elhelyezése veszélyezteti a környezetet és az egészséget. Az anyag-újrahasznosítás segít abban, hogy kevesebb nyersanyag felhasználására legyen szükség. Ennek a terméknek a további újrahasznosításáról lakóhelyén, a kommunális újrahasznosító üzemekben, illetve abban az üzletben kaphat információt, amelyben a készüléket vásárolta.

Műszaki adatok

Energiaellátás:

Dugaszolható hálózati tápegység:

Alapfokú 220/230V 50 Hz AC

Másodlagos 9V DC / 300 mA

Méreték (H x Sz x M):

210 mm x 227 mm x 70 mm

Tömeg:

790 g



CE-jel

Ez a berendezés megfelel a következő EU-irányelv követelményeinek: Az Európai Parlament és a Tanács 1999/5/EK irányelve a rádióberendezésekről és a távközlő végberendezésekről, valamint a megfelelőségük kölcsönös elismeréséről. A fenti irányelvnek való megfelelést a berendezésen található CE-jel igazolja.

EK megfelelőségi nyilatkozatokat a szakboltokban, vagy közvetlenül ezen termék gyártójánál kaphat.

Műszaki változtatások joga fenntartva.

D

Germany

Humantechnik GmbH

Im Wörth 25
D-79576 Weil am Rhein
Tel.: 0 76 21/ 9 56 89-0
Fax: 0 76 21/ 9 56 89-70

CH

Switzerland

Humantechnik GHL AG

Rastatterstrasse 9
CH-4057 Basel
Tel.: 0 61/ 6 93 22 60
Fax: 0 61/ 6 93 22 61

A

Austria
Eastern Europe

Humantechnik Austria KG

Wagnitzer Strasse 29
A-8401 Kalsdorf b. Graz
Tel.: ++43 3135/ 5 62 87
Fax: ++43 3135/ 5 62 87

F/B

France
Belgium

SMS

Audio Electronique Sàrl

173 rue du Général de Gaulle
F-68440 Habsheim
Tel.: ++33-3 89 4414 00
Fax: ++33-3 89 44 6213

**For other service-partners
in Europe please contact:**

Humantechnik Germany

Tel.: ++49-76 21- 9 56 89-0
Fax: ++49-76 21- 9 56 89-70
Internet: www.humantechnik.com
e-mail: info@humantechnik.com



HUMANTECHNIK