



HUMANTECHNIK

RadioLight DIR II

D

Bedienungsanleitung

Seite 2

GB

Operation Instructions

Page 12

F

Mode d'emploi

Page 22

NL

Gebruiksaanwijzing

Pagina 32

I

Istruzioni per l'uso

Pagina 42

E

Instrucciones de servicio

Página 52

1 Anschluss des Senders

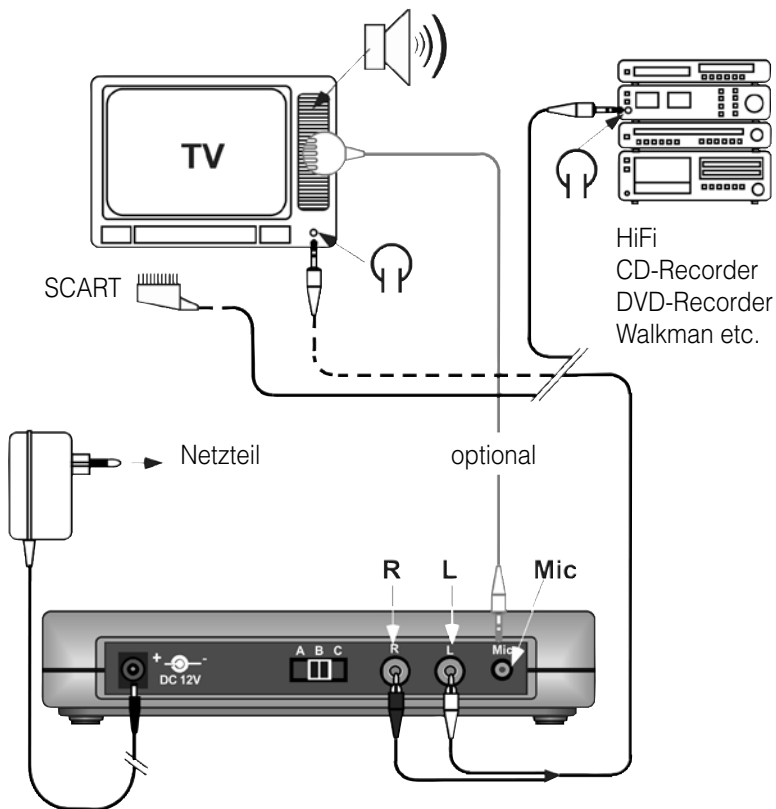

Die Lautstärkeeinstellung des TV, HiFi, CD usw. sollte auf mindestens 1/3 eingestellt werden.

2

Funktionsweise

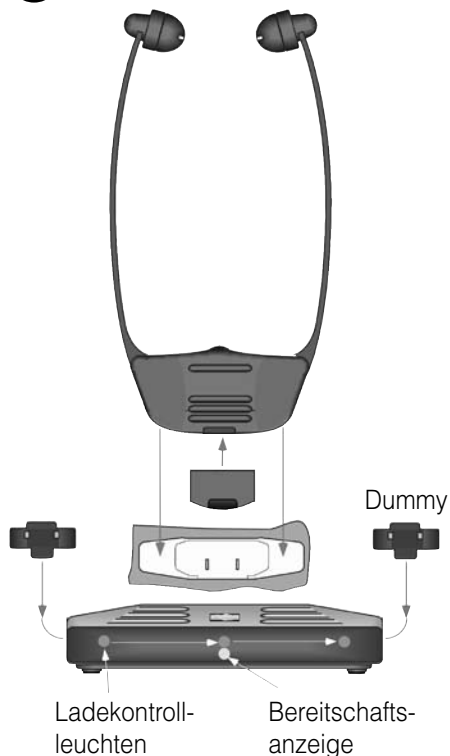

Vor Inbetriebnahme müssen die Akkus 6 Stunden geladen werden. Bitte verwenden Sie nur die Original-Akkus!

Im Standard-Lieferumfang sind zwei Akkus und eine Ladeschacht-Abdeckung (Dummy) enthalten. Den Dummy erkennen Sie daran, dass keine metallischen Kontaktflächen zu sehen sind.

Bereitschaftsanzeige:

Die blaue LED zeigt an, dass das Gerät eine Verbindung zur Audio-Quelle hergestellt hat und sendet.

Ladekontrollleuchte:

Rote LED = Akku befindet sich in der Ladestation und wird geladen

Grüne LED = Akku ist voll geladen

3

Funkreichweite

Die Reichweite der Funksignale der Sender ist auf 80 m unter optimalen Bedingungen ausgelegt.

Mögliche Ursachen für eine verminderte Reichweite können sein:

- Bebauung oder Vegetation.
- Störstrahlungen von Bildschirmen und Mobiltelefonen, diese können sogar ein Aussetzen des Empfängers auslösen.
- Der Abstand des Senders zu strahlenreflektierenden Flächen wie Böden und Wänden ist ungünstig gewählt, so dass sich Signalwelle und reflektierte Welle gegenseitig schwächen oder sogar auslöschen.

- Metallische Gegenstände verkürzen die Reichweite durch metallische Abschirmung.
- In stark bebauten Gebieten kann es mitunter Strahlenquellen geben, die das Ursprungssignal verfälschen können.
- Geräte mit ähnlichen Arbeitsfrequenzen und geringem Abstand können sich ebenfalls gegenseitig stören.

4

Kanalwahlschalter A, B, C

Mit dem Kanalwahlschalter kann die Arbeitsfrequenz des Senders verändert werden. Kommt es z.B. auf Kanal A zu Störungen, kann auf einen anderen Kanal gewechselt werden.

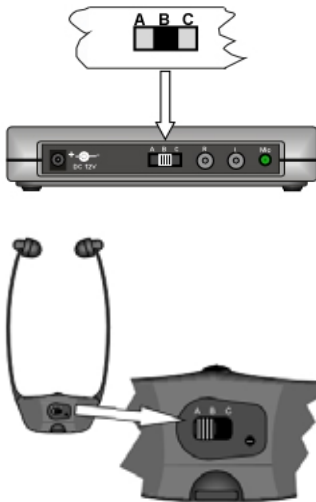

Anmerkung:

Wird am Sender ein anderer Kanal eingestellt, muss am Empfänger ebenfalls ein anderer Kanal eingestellt werden. (Siehe Technische Daten.)

Die Kanalwahlschalter befinden sich auf der Rückseite des Senders und des Empfängers.

Sender und Empfänger müssen auf den selben Kanal eingestellt werden.

5



max. ← → min.



Lautstärkereglер

Lautstärke-Einstellung am Kinnbügelempfänger.

Kein Ein/Ausschalter!

Der Kinnbügelempfänger schaltet sich beim Aufsetzen automatisch ein. Beim Absetzen schaltet sich der Kinnbügelempfänger automatisch aus.

6**Akkutausch**

Bei nachlassender Empfangsqualität oder Verzerrungen sollte der Akku gegen einen frisch aufgeladenen Akku ausgetauscht werden.

Achtung: Akku nicht mit Gewalt oder verdreht einsetzen!

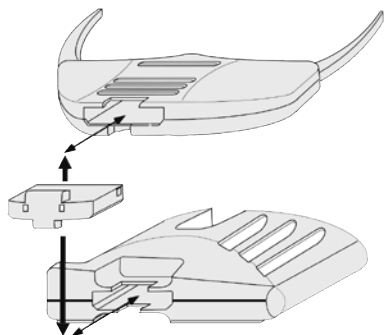
**7****Reinigen des Kinnbügels**

Die weichen Silikon-Ohrstücke sollten aus hygienischen Gründen regelmäßig gereinigt werden.

Zum Austausch verwenden Sie hierzu die als Sonderzubehör angebotenen weichen Silikon-Ohrstücke für DIR-Empfänger (Best.-Nr. A-4985-0).

8**Nutzung der Transparentabdeckung des Lautstärkereglers:**

Entfernen Sie die Silikonabdeckung und setzen Sie dafür die Transparentabdeckung ein.

Transparent-Abdeckung für Lautstärkereglern

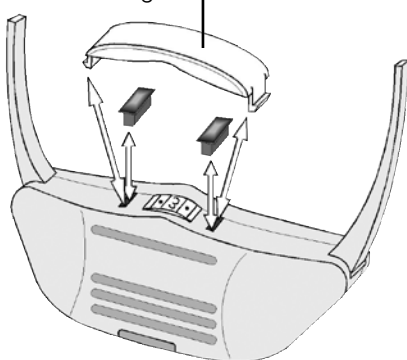

Die Transparent-Abdeckung hat folgende Schutzfunktionen:

- a) gegen unbeabsichtigte Verstellung des Lautstärkereglers,
- b) gegen Verschmutzung durch Staub oder Flüssigkeiten im Bereich des Lautstärkereglers.

9

Empfänger: Trimmereinstellungen - Balance:

Links und
rechts gleich

links - 40 dB

rechts - 40 dB

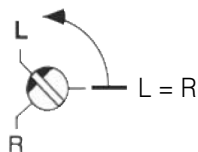
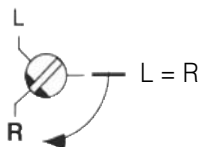
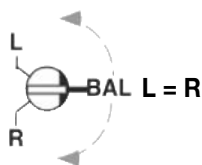

10

Bitte beachten Sie beim Gebrauch der Anlage die nachstehenden Hinweise:

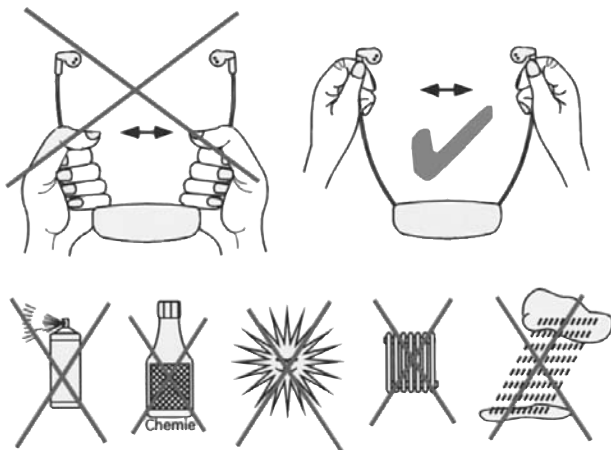

Bitte nur mit einem weichen, sauberem, leicht feuchten Tuch reinigen. Bei Verschmutzung der Hygiene-Abdeckungen sollten diese ausgetauscht werden.

Produktschäden, hervorgerufen durch unsachgemäße Behandlung sowie Störungen durch starke Verschmutzung, sind von der Garantie ausgeschlossen.

Wichtige Hinweise

Das Gerät ist **nicht** gegen Spritzwasser geschützt. Stellen Sie keine mit Flüssigkeit gefüllten Gegenstände, z.B. Vasen, auf das Gerät. Ebenfalls dürfen keine offenen Brandquellen, wie z.B. brennende Kerzen, auf das Gerät gestellt werden.

Symptome	Ursache	Abhilfe
Ladekontrolllampen leuchten nicht – trotz eingesetzten Akkus in den Ladestationen des Senders.	Sender ist ohne Strom vom Netzgerät.	Kontrollieren Sie, ob das Netzgerät an der Haussteckdose und am Stecker angeschlossen ist und ob die Steckdose in Ordnung ist.
Ladekontrolllampe leuchtet nicht - trotz exat eingesetzten Akkus.	Kein Kontakt zwischen Akku und Ladestation im Sender.	Akkus richtig und vollständig im Sender einsetzen.
Mittlere Ladekontrolllampe leuchtet nicht - trotz eingesetztem Kinnbügelempfänger in der Ladestation.	Kein Kontakt zwischen Akku im Kinnbügelempfänger und der Ladestation im Sender.	Kinnbügelempfänger seitlich richtig und vollständig im Sender und der Ladestation einsetzen.
	Im Kinnbügelempfänger ist kein Akku eingelegt.	Akku im Kinnbügelempfänger einsetzen.
Kinnbügelempfänger funktioniert nicht – keine Tonübertragung.	Sender ist am Fernsehgerät oder an der HiFi-Anlage nicht oder nicht korrekt angeschlossen.	Überprüfen Sie die Kabel und Steckverbindungen zwischen Sender und Fernseh- oder HiFi-Gerät.
	Fernsehgerät oder HiFi-Anlage ist nicht eingeschaltet.	Überprüfen Sie mit Hilfe der Bedienungsanleitung des Fernseh- oder HiFi-Gerätes, ob der Kopfhörerausgang korrekt geschaltet ist.
	Unterschiedliche Kanäle eingestellt.	Sender und Empfänger auf den gleichen Kanal einstellen.

Symptome	Ursache	Abhilfe
Kinnbügelempfänger funktioniert nicht – keine Tonübertragung.	Kein Akku im Kinnbügelempfänger.	Akku in Kinnbügelempfänger einsetzen.
	Akku im Kinnbügelempfänger ist leer oder nicht aufgeladen.	Akku laden oder voll geladenen Akku einsetzen.
Die Tonübertragung ist schlecht, rauscht oder ist gestört.	Kinnbügelempfänger zu weit vom Sender entfernt.	Kinnbügelempfängernäher zum Sender ausrichten.
	Bei 100 Hz Fernsehgeräten kann es zu Störungen kommen wenn der Sender auf dem Fernsehgerät platziert ist.	Achten Sie darauf, dass der Sender nicht auf das Fernsehgerät gestellt wird.
Die Tonübertragung wirkt verzerrt und unklar oder gestört.	Die Akku-Energie ist nahezu aufgebraucht.	Akku laden oder voll geladenen Akku einsetzen.
Die Energie des Akkus reicht nur noch für kurze Zeit.	Akku ist nicht voll aufgeladen oder zu alt, deshalb nicht mehr betriebsfähig.	Akku laden oder voll geladenen, bzw. neuen voll geladenen Akku einsetzen.

Garantie

Das Gerät weist eine hohe Betriebssicherheit auf. Sollten trotz sachgerechter Bedienung Störungen auftreten, setzen Sie sich bitte mit Ihrem Fachhändler in Verbindung oder wenden Sie sich direkt an den Hersteller.

Die Garantieleistung umfasst die kostenlose Reparatur sowie den kostenlosen Rückversand. Voraussetzung dafür ist das Einsenden in der Originalverpackung, werfen Sie diese also nicht weg.

Die Garantie verfällt bei Schäden, die durch unsachgemäße Behandlung oder Reparaturversuchen von nicht autorisierten Personen (Zerstörung des Gerätesiegels) herbeigeführt wurden. Garantiereparaturen werden nur bei Einsendung der ausgefüllten Garantiekarte und einer Kopie der Rechnung/Kassenbeleg des Fachhändlers durchgeführt.

Die Gerätenummer muss in jedem Fall mit angegeben werden.



Entsorgung

Entsorgung von gebrauchten elektrischen und elektronischen Geräten (anzuwenden in den Ländern der Europäischen Union und anderen europäischen Ländern mit einem separaten Sammelsystem für diese Geräte).

Das Symbol auf dem Produkt oder seiner Verpackung weist darauf hin, dass dieses Produkt nicht als normaler Haushaltsabfall zu behandeln ist, sondern an einer Annahmestelle für das Recycling von elektrischen und elektronischen Geräten abgegeben werden muss. Durch Ihren Beitrag zum korrekten Entsorgen dieses Produkts schützen Sie die Umwelt und die Gesundheit Ihrer Mitmenschen.

Umwelt und Gesundheit werden durch falsches Entsorgen gefährdet. Materialrecycling hilft den Verbrauch von Rohstoffen zu verringern.

Weitere Informationen über das Recycling dieses Produkts erhalten Sie von Ihrer Gemeinde, den kommunalen Entsorgungsbetrieben oder dem Geschäft, in welchem Sie das Produkt gekauft haben.

Technische Daten

Modulationsverfahren	FM
Arbeitsfrequenzen	Kanal A: 863,25 MHz Kanal B: 863,75 MHz Kanal C: 864,75 MHz
Sendeleistung	10 mW
Tonfrequenz-Übertragungsbereich	15 - 20000 Hz
Klirrfaktor	< 1 %
Störabstand	typ. 60 dB
Akku-Ladezeit	ca. 6 h

Kinnbügelempfänger:

Betriebszeit	ca. 4-5 h
Maximale Lautstärke	ca. 120 dBA
Gewicht	ca. 59 g

Sender:

Leistungsaufnahme	ca. 3.6 VA
Stromversorgung, Sender	12 Volt DC
Stromversorgung, Netzgerät	100-240 VAC 50/60 Hz
Gewicht	ca. 200 g

Betriebsbestimmung

Dieses Gerät ist eine Anlage, die aus einem schnurlosen Sender und schnurlosen Kopfhörer besteht, welches UHF-Signale empfängt.

Arbeitsbereich

Dieses Gerät ist für den privaten sowie professionellen Einsatz ausgelegt, beispielsweise auf Bühnen, in Discotheken, Theatern usw.

Dieses Produkt ist ausschließlich für die Nutzung im Haus bestimmt.



Dieses Produkt entspricht den Normen der Europäischen Union. EG Konformitätserklärungen können Sie bei Ihrem Fachhändler oder direkt beim Hersteller dieses Produkts erhalten.

Technische Änderungen vorbehalten.

10 Deutsch

1

Assembling the transmitter

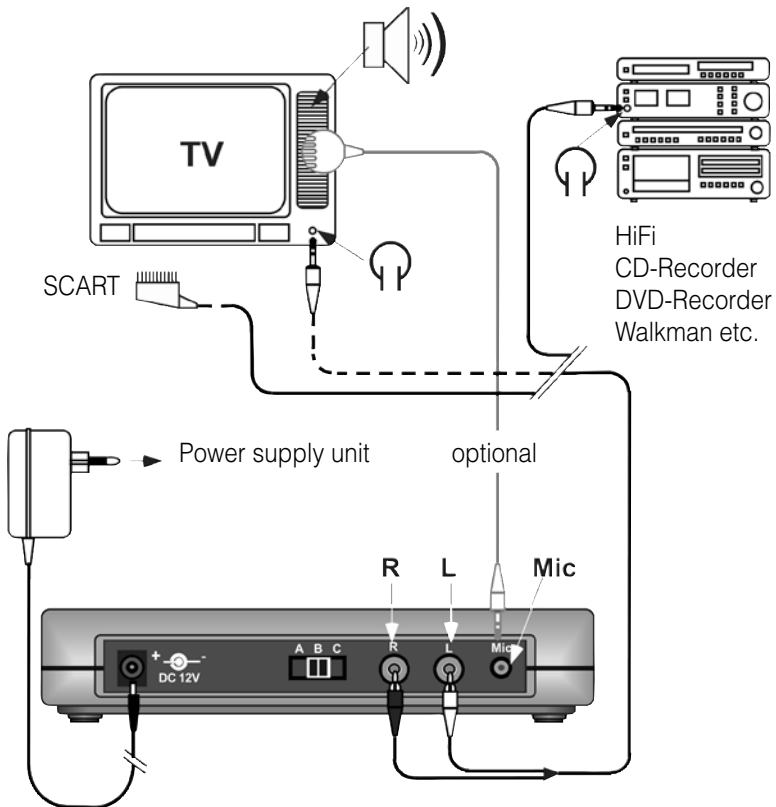

The volume adjustment of the TV, HiFi, CD should be set to a comfortable listening level for other members of the household, minimum 1/3.

2

How it works

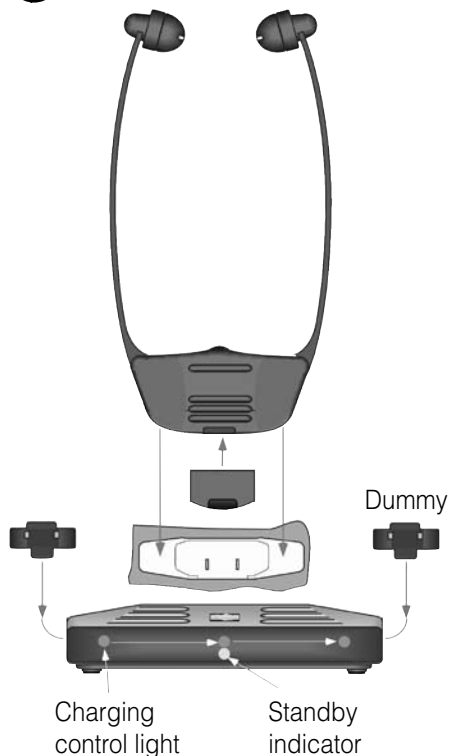

When you first charge the battery packs for the headset receiver, charge them for at least 6 hours. Only use original battery packs.

The package includes two battery packs and one dummy. You will recognize the dummy as it has no metal contact surfaces.

Standby indicator:

The blue LED indicates that the device has established a connection with the audio source and is on Send.

Charging control light:

Red LED = Battery is in the battery recharger and is in the process of being recharged

Green LED = Battery is fully recharged

3

Radio range

The transmitter is designed to have a radio signal range of 80 metres under optimum conditions.

The following conditions may result in a reduced range:

- Signal transmission through building structures or vegetation.
- Interference from TVs, computer monitors and mobile phones. Under certain circumstances, this may prevent the receiver from functioning at all.
- Positioning of the transmitter at an unfavourable distance from surfaces which reflect radio waves, for example floors and walls. This may lead to the signal wave being weakened or even cancelled out by the reflected wave.

- Metallic objects reduce the range due to the shielding effect of the metal.
- In densely built-up areas, there may sometimes be sources of radiation that can distort the original signal.
- Having units operating at similar frequencies located close to one another may also result in mutual interference.

4

Channel selector A, B, C

With the channel selector you can change the frequency of the transmitter. If channel A is distorted you can change to another channel.



Note:

If the transmitter is switched to another channel, the receiver also has to be set to another channel. (See specifications.)

The channel selector is located on the rear side of the transmitter or receiver.

Transmitter and receiver must both be set to the same channel.

5



max. ← → min.

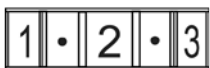

Volume adjustment

Volume adjustment of the receiver.

There is no ON/OFF switch.

The receiver automatically switches on when worn.

The stethoscope headset will switch off automatically when you remove it.

6**Battery pack replace**

If the sound quality of the receiver becomes noisy and distorted you should replace the battery pack with a charged one or charge the receiver, including battery, in its cradle.

Warning: do not force the battery pack into the charger or receiver.

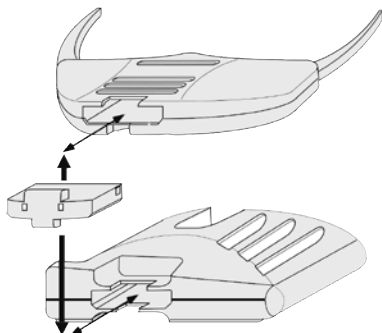
**7****Cleaning the hygienic covers**

The soft silicone earpieces should always be kept clean.

If they need to be replaced, please use the silicone earpieces available as a special accessory for DIR receivers (Order no. A-4985-0).

8**Using the transparent cover of the volume control:**

Remove the silicone cover and replace it with the transparent cover.

Transparent cover for the volume control

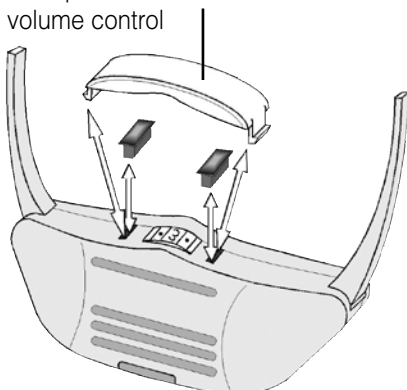

The transparent cover has the following protective functions:

- a) It prevents any unintentional changes in the volume level.
- b) It protects dust and liquids from coming into contact with the volume control.

9

Receiver: Trimmer adjustments - Balance:Equal on left
and right

left - 40 dB

right - 40 dB

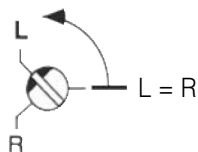
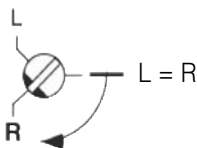
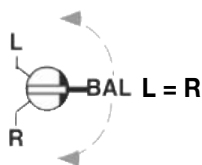

10

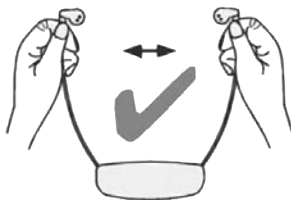
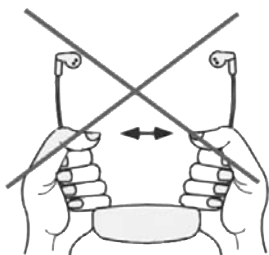
Please note the following informations:

If the system needs cleaning **ONLY** use a soft damp cloth. If the ear pieces become damaged they should be replaced.

The product warranty does not cover normal wear or damage resulting from misuse, neglect, improper storage, accident, unauthorised repair or alteration.

Important Notice

This product is **not** protected against splash water. Do not place any containers filled with water, such as flower vases, or anything with an open flame, such as a lit candle, on or near the product.

Symptom	Cause	Solution
Recharging control lights. Don't light up when batteries are placed into the battery compartments properly.	Transmitter not connected to the power adapter or no power supply.	Make sure that the power adaptor is connected to the mains power socket and to the transmitter.
Recharging control light does not light up on the same side of the transmitter where a battery is inserted.	No contact has been made between the battery and the recharging contacts of the compartment of the transmitter.	The battery has not been correctly and completely inserted into the battery compartment.
The middle recharger control light does not light up despite having the receiver placed into its compartment in the transmitter.	No contact has been made between the battery in the receiver and the recharging contacts of the compartment in the transmitter.	The receiver has not been properly placed into the compartment. Make sure it is facing in the correct direction.
	There is no battery inserted into the receiver.	Insert a battery into the receiver.
Receiver doesn't work. No audio signals being received.	The transmitter is not correctly connected to the TV or HI-FI audio output.	Please check and make sure the audio connection cables to the TV or HI-FI are properly and correctly connected. Please read through the owner's manual for your TV or HI-FI equipment to make sure if the output for headphone or line output is connected and it does work correctly.
	Your TV or HI-FI equipment is not turned on.	
	Different channels set.	Transmitter and receiver set to the same channel.

Symptom	Cause	Abhilfe
Receiver doesn't work. No audio signals being received.	No battery is inserted into the receiver.	Insert a battery into the receiver.
	Battery is discharged	Replace battery with a fully charged one.
The audio transmission is of poor quality, noisy, distorted, unclear or no audio signals being received.	You are too far away with your receiver from the transmitter.	Make sure you are not located too far away from your transmitter.
	If using a 100 Hz television and the transmitter is placed on top of it the sound may become distorted in the receiver.	Move the transmitter to a position where the distortion does not occur.
	Battery is discharged.	Replace battery with a fully charged one.
Battery pack no longer gives the expected operating time per charge.	Battery pack is not fully charged.	Recharge the battery for the correct time.
	Battery pack has reached its recharging limit.	Replace battery pack with new one.

Warranty

This product is very safe to operate and provides highly reliable service. Should a malfunction occur despite the unit having been set up and operated correctly, please contact your dealer or the manufacturer directly.

This warranty covers the repair of the product and returning it to you free of charge. It is essential that you send in the product in its original packaging, so do not throw away the packaging.

The warranty does not apply to damage caused by incorrect handling or attempts to repair the unit by people not authorised to do so (destruction of the seal on the unit). Repairs will not only be carried out under warranty if the complete warranty card is returned accompanied by a copy of the dealer's invoice/till receipt.

Always specify the product number in any event.



Disposal

Disposal of used electric and electronic units (applicable in the countries of the European Union and other European countries with a separate collection system).

The symbol on the product or the packaging indicates that this product is not to be handled as ordinary household waste but has to be returned to a collecting point for the recycling of electric and electronic units. You protect the environment and health of your fellow men by the correct disposal of this products. Environment and health are endangered by a faulty disposal. Material recycling helps to reduce the consumption of raw material. You will receive further information on the recycling of this product from your local community, your communal disposal company or your local dealer.

Technical data

Modulation	FM
Frequency	Channel A: 863,25 MHz Channel B: 863,75 MHz Channel C: 864,75 MHz
Transmission power	10 mW
Frequency response	15 - 20000 Hz
Distortion	< 1 %
Noise level	typ. 60 dB
Battery charging time	approx. 6 h

Headset receiver:

Operating time per charge	approx. 4-5 h
Maximum volume SPL	approx. 120 dBA
Weight	approx. 59 g

Transmitter:

Power consumption	approx. 3.6 VA
Operating voltage	12 Volt DC
Supply voltage	100-240 VAC 50/60 Hz
Weight	approx. 200 g

Operating Determinations

This device is a set consisting of a wireless transmitter and wireless headphones for receiving UHF-signals.

Areas of use

This device is designed for private use and professional use, e.g. on stage, in discotheques, theatres etc.

This product was designed for indoor use only.



This product complies with European Union norms.
You can obtain EC compliance declarations from your dealer, or directly from the manufacturer of this product.

Technical specifications subject to change without notice.

1 Raccordement de l'émetteur

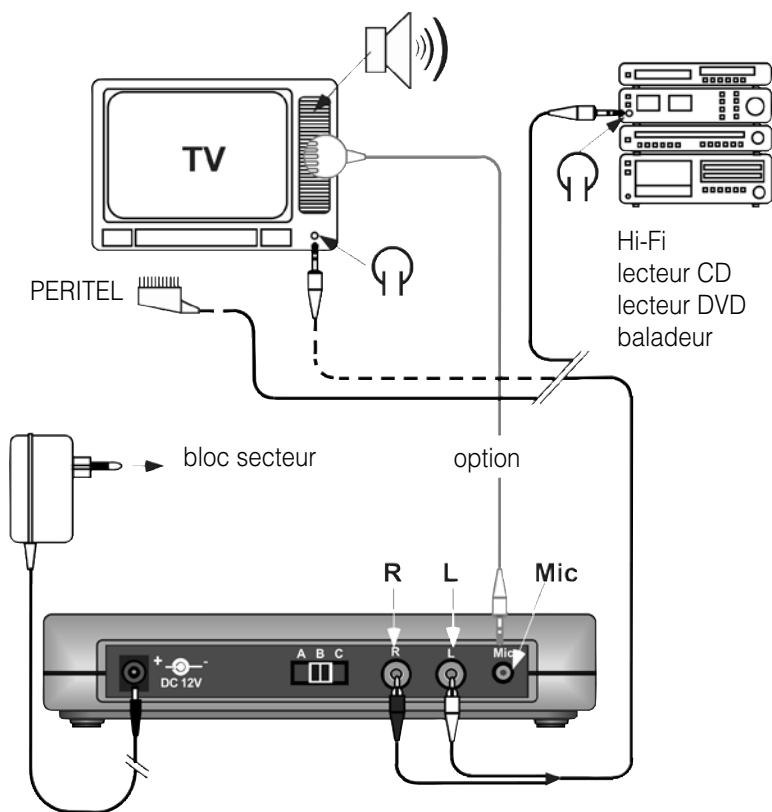

Le volume de la source sonore (TV, Hi-Fi, lecteur CD...) doit être réglé au moins à 1/3 de la puissance maximale.

2

Fonctionnement

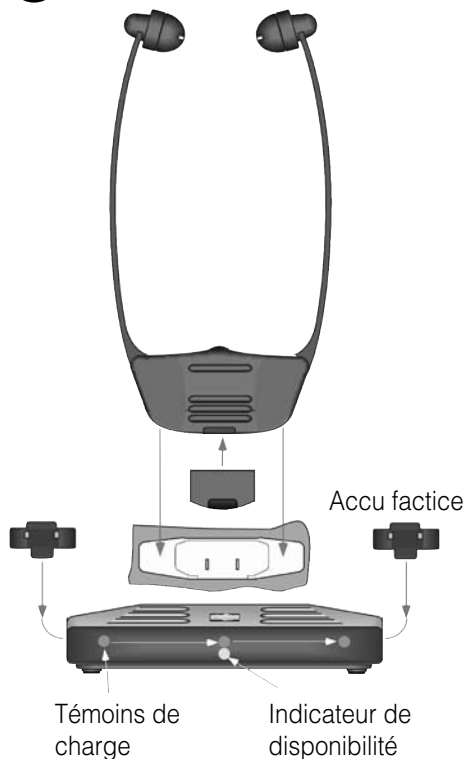

Les accus doivent être chargés pendant 6 heures avant leur première utilisation. Utilisez uniquement les accus originaux !

Deux accus et un accu factice sont compris dans la livraison. L'accu factice est reconnaissable car il ne dispose pas de contacts métalliques.

Indicateur de disponibilité :

La lampe-témoin bleue indique que l'appareil a établi une connexion avec la source audio et émet.

Témoins de charge :

Lampe-témoin rouge = l'accu se trouve en cours de chargement sur la station de charge

Lampe-témoin verte = l'accu est entièrement rechargé

3

Portée du signal radio

La portée des signaux radio de l'émetteur est de 80 mètres dans des conditions optimales.

Une portée réduite peut être due aux causes suivantes :

- Constructions ou végétation.
- Rayonnements parasites d'écrans d'ordinateurs ou de téléphones sans fil. Ceux-ci peuvent même provoquer une interruption de fonctionnement du récepteur.
- La distance de l'émetteur par rapport à des surfaces réfléchissantes comme les sols et les murs a été mal choisie, ce qui fait que l'onde du signal et l'onde réfléchi s'affaiblissent voire même s'annulent mutuellement.

- Des objets métalliques réduisent la portée du fait du blindage métallique.
- Dans des zones très urbanisées, les sources de rayonnement peuvent déformer le signal d'origine.
- Des appareils avec des fréquences de travail similaires se trouvant à une faible distance les uns des autres peuvent également se brouiller mutuellement.

4

Sélecteur de canal A, B, C

La fréquence de travail de l'émetteur peut être changée avec le sélecteur de canal. Si par exemple des perturbations apparaissent sur le canal A, il est conseillé de changer de canal.



Remarque :

Si un canal différent est réglé sur l'émetteur, alors le récepteur doit aussi être réglé sur un autre canal. (Voir les caractéristiques techniques.)

Le sélecteur de canal se trouve toujours au dos de l'émetteur et du récepteur.

L'émetteur et le récepteur doivent être réglés sur le même canal.

5

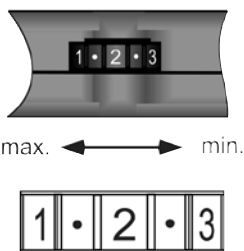

potentiomètre de réglage
du volume

Réglage du volume sonore au récepteur stéthoscopique.

Le récepteur ne dispose pas d'interrupteur.

Il se met automatiquement en marche lors de sa mise en place.

Le récepteur sur casque se désactive automatiquement lorsqu'il est posé sur sa base.

6**L'Accu**

L'accu est à remplacer par un accu rechargé dès que la qualité de réception faiblit ou dès qu'apparaissent des distorsions.

Attention: les accus ne doivent être, ni mis en place avec force, ni inversés.

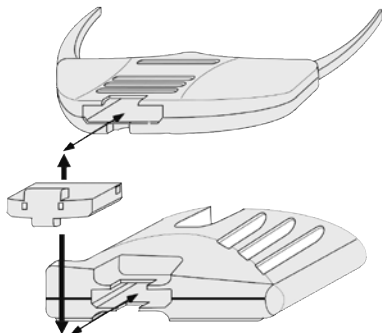
**7****Nettoyage des embouts en silicone**

Pour des raisons d'hygiène, les embouts en silicone doivent être régulièrement nettoyés.

Ces embouts peuvent être remplacés si nécessaire, ils sont disponibles sous la référence A-4985-0 et conditionné par 2 paires.

8

Utilisation de la protection transparente pour la molette de réglage du volume: Oter les obturateurs en silicone pour mettre en place la protection transparente pour la molette de réglage du volume.

Protection transparente pour la molette de réglage du volume

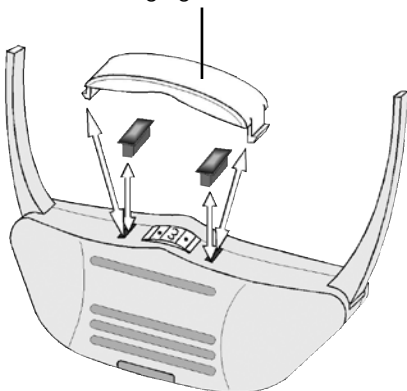

La protection transparente a pour fonction de protéger :

- a) contre tout dérèglage involontaire du volume,
- b) contre la poussière ou l'infiltration d'eau au niveau de la molette de réglage du volume.

9

Récepteur : Réglage du trimmer Balance :

identique pour
gauche et droite

gauche - 40 dB

droite - 40 dB

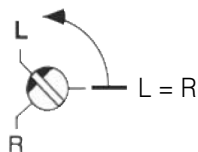
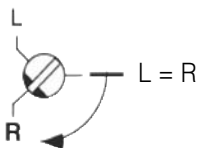
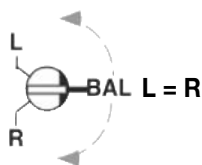

10

Lors de l'utilisation, nous vous conseillons de suivre les indications suivantes :

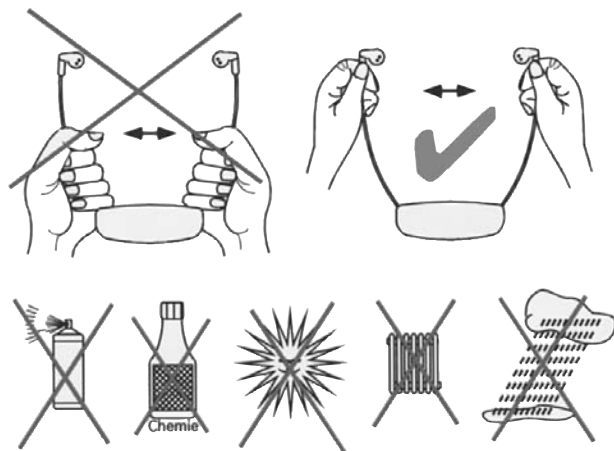

Pour le nettoyage de l'appareil, utilisez uniquement un chiffon doux et légèrement humide.

Les embouts en silicone doivent être remplacés régulièrement nettoyés.

Ces embouts peuvent être remplacés si nécessaire (référence A-4985-0 = 2 paires). Les dommages causés par une non-observation de ces conseils ou par de fortes salissures, ne sont pas couverts par la garantie.

Important

Cet appareil **n'est pas** protégé contre les projections d'eau. Ne pas poser d'objet rempli d'un liquide, par exemple un vase, près de l'appareil.

De même, ne pas poser près de l'appareil une source de combustion comme par exemple une bougie allumée.

Pannes	Causes	Remèdes
Les témoins de charge ne s'allument pas malgré les accus placés dans le logement de recharge de l'émetteur.	Emetteur sans courant du bloc-secteur.	Vérifiez si le bloc-secteur est bien branché dans la prise de courant et à l'émetteur et si la prise de courant n'est pas défectueuse.
Le témoin de charge ne s'allume pas malgré un accus placé dans le logement de recharge de l'émetteur du même côté que le témoin de charge.	Pas de contact entre l'accu et le chargeur de l'émetteur.	Vérifiez si l'accu est mis dans le bon sens et entièrement introduit.
Le témoin de charge central ne s'allume pas malgré le récepteur placé dans le logement de rangement et de recharge de l'émetteur.	Pas de contact entre l'accu du récepteur stéthoscopique et le chargeur de l'émetteur.	Vérifiez si l'accu est mis dans le bon sens et entièrement introduit ou s'il est bloqué dans le chargeur de l'émetteur.
	Pas d'accu dans le récepteur stéthoscopique.	Placez un accus dans le récepteur stéthoscopique.
Le récepteur ne fonctionne pas. Pas de transmission de son.	L'émetteur n'est pas branché ou pas correctement branché au téléviseur ou à la chaîne Hi-Fi.	Vérifiez les câbles et les branchements entre l'émetteur et le téléviseur ou à la chaîne Hi-Fi. Vérifiez également à l'aide du manuel d'utilisation du téléviseur ou de chaîne Hi-Fi le branchement correct à la sortie audio.
	Le téléviseur ou la chaîne Hi-Fi ne sont pas mis en marche.	
	Différents canaux réglés.	Régler l'émetteur et le récepteur sur le même canal.

Pannes	Causes	Remèdes
Le récepteur stéthoscopique ne fonctionne pas. Pas de transmission de son.	Pas d'accu dans le récepteur stéthoscopique.	Placez un accu dans le récepteur stéthoscopique.
	L'accu dans le récepteur stéthoscopique est vide et non rechargé.	Placez un accu rechargé dans le récepteur stéthoscopique.
La transmission du son est mauvaise (grésillements) et perturbée.	Le récepteur stéthoscopique est trop éloigné de l'émetteur.	Rapprochez-vous de l'émetteur
	Des interférences peuvent apparaître avec les téléviseurs de 100 Hz si l'émetteur est posé sur celui-ci.	Dans ce cas ne pas placer l'émetteur sur le téléviseur.
La transmission subit des distorsions, n'est pas nette et est également perturbée.	L'accu est presque vide.	Remplacez-le par un accu entièrement rechargé.
L'accu suffit seulement pour une courte durée.	L'accu n'est pas entièrement rechargé ou est trop vieux.	Remplacez-le par un accu entièrement rechargé ou par un accu neuf.

Garantie

Le produit est très fiable. Si en dépit d'un montage et d'un emploi corrects, des dysfonctionnements apparaissent, veuillez contacter votre vendeur spécialisé ou vous adresser directement au fabricant.

La garantie comprend la réparation gratuite y compris la réexpédition. La seule condition est de renvoyer l'appareil dans son emballage d'origine. Ne le jetez donc pas.

Cette garantie ne s'applique pas pour des dommages occasionnés par une mauvaise manipulation ou encore des tentatives de réparation par des personnes non autorisées (endommagement du cachet signalétique de l'appareil).

Les réparations sous garantie ne sont exécutées qu'après réception du coupon de garantie dûment rempli ou d'une copie de la facture ou du ticket de caisse du revendeur.

Le numéro de série de l'appareil doit être indiqué dans tous les cas.



Gestion des déchets

Gestion des déchets électriques et électroniques (dans les pays de l'Union européenne et dans les autres pays européens disposant d'un système de collecte distinct pour cette classe de déchets).

Le symbole sur le produit ou l'emballage indique que ce produit ne doit pas être jeté comme les déchets ménagers ordinaires, mais apporté à un point de collecte pour le recyclage des déchets électriques et électroniques. En respectant ces règles pour votre équipement usagé, vous apportez une contribution importante à la protection de l'environnement et de votre santé. Le non-respect de ces règles pour votre équipement usagé constitue une atteinte à l'environnement et une menace pour votre santé. Le recyclage des matériaux contribue à réduire la quantité de matières premières utilisées. Pour en savoir plus sur le recyclage de ce produit, veuillez contacter les autorités locales compétentes, votre mairie ou le magasin où vous avez effectué votre achat.

Spécifications techniques

Modulation	FM
	canal A : 863,25 MHz
	canal B : 863,75 MHz
	canal C : 864,75 MHz
Puissance d'émission	10 mW
Bande passante BF	15 - 20000 Hz
Distorsion harmonique	< 1 %
Rapport signal/bruit	typ. 60 dB
Temps de charge (accu)	environ 6 heures

Récepteur stéthoscopique :

Autonomie par accu	environ 4-5 heures
Puissance sonore max.	environ 120 dBA
Poids	environ 59 g

Emetteur :

Puissance absorbée	environ 3,6 VA
Alimentation émetteur	12 V DC
Alimentation bloc-secteur	100-240 VAC 50/60 Hz
Poids	environ 200 g

Domaine d'application

Cet appareil se compose d'un émetteur et d'écouteurs sans fil pour recevoir des signaux à ultra hautes fréquences (UHF).

Lieux d'application

Cet appareil est conçu pour une application professionnelle, par exemple sur scène, dans des discothèques, des théâtres, etc.

Ce produit est exclusivement réservé à une utilisation en intérieur.



Ce produit répond aux normes de l'Union européenne.

Les déclarations de conformité CE sont disponibles auprès de votre revendeur ou directement auprès du fabricant du produit.

Sous réserves de modifications techniques.

1 Aansluiting van de zender

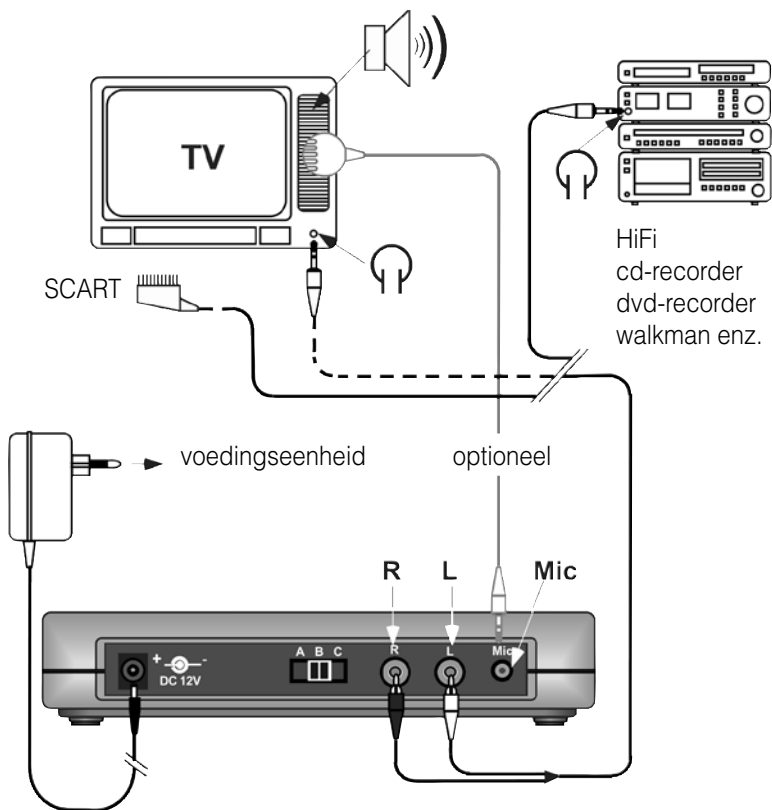

De volumeregeling van de TV, hifi, CD enz. moet minstens op 1/3 ingesteld worden.

2

Werking

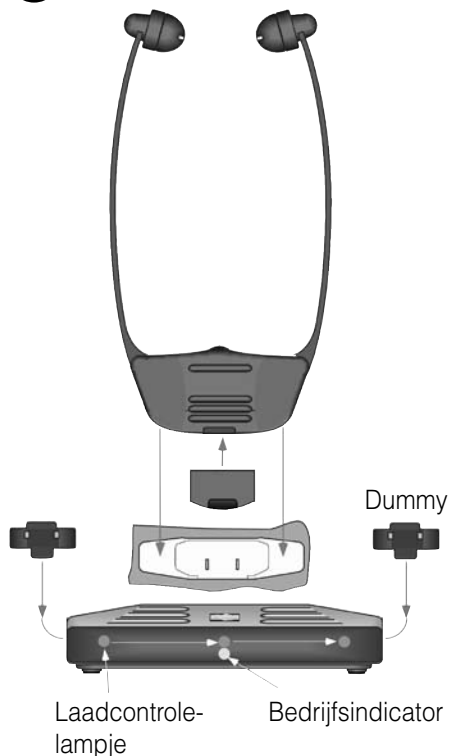

Voor ingebruikneming moeten de accu's 6 uren opgeladen worden. Gebruik alleen de originele accu's!

Standaard zijn twee accu's en een laadschachtafdekking (dummy) meegeleverd.

De dummy herkent u aan de ontbrekende metalen contactvlakken.

Bedrijfsindicator:

De blauwe LED geeft aan dat het toestel een verbinding heeft opgebouwd met de audiobron en uitzendt.

Laadcontrolelampje:

Rode LED = accubevindt zich in het laadstation en wordt opgeladen
Groene LED = accu is helemaal opgeladen

3

Radiobereik

De radiosignalen van de zender hebben in optimale omstandigheden een bereik van 80 meter.

Mogelijke oorzaken van een verminderd bereik kunnen zijn:

- Bebouwing of vegetatie.
- Stoorstralingen van beeldschermen en mobiele telefoons. Deze kunnen zelfs een uitval van de ontvanger veroorzaken.
- De afstand van de zender tot reflecterende oppervlakken zoals vloeren en muren is ongunstig gekozen, zodat de signalgolf en de reflecterende golf elkaar verzwakken of zelfs uitdoven.

- Metalen voorwerpen verkorten het bereik door de metalen afscherming.
- Met name in stedelijke gebieden zijn er veel stralingsbronnen, die het bronsgaal kunnen vervormen.
- Apparaten met overeenkomstige werkfrequenties, die op korte afstand van elkaar gebruikt worden, kunnen eveneens onderlinge storingen veroorzaken.

4

Kanaalkeuzeschakelaar A, B, C

Met de kanaalkeuzeschakelaar kan de werkfrequentie van de zender veranderd worden. Treden er b.v. op kanaal A storingen op, dan kan er omgeschakeld worden.

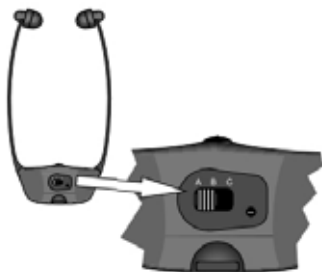
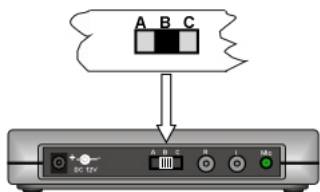

Opmerking:

Als op de zender een ander kanaal wordt ingesteld, moet op de ontvanger ook een ander kanaal worden ingesteld. (zie Technische gegevens.)

De kanaalkeuzeschakelaar bevindt zich telkens aan de achterkant van de zender en ontvanger.

Zender en ontvanger moeten op hetzelfde kanaal ingesteld worden.

5



max. ← → min.

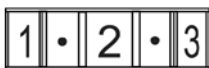

volume-instelling

Volume-instelling aan de kinbeugelontvanger.

Geen aan-/uit-schakelaar.

De kinbeugelontvanger schakelt bij het opzetten automatisch in.

Bij het neerzetten schakelt de kinbeugelontvanger automatisch weer uit.

6**Accu**

Bij verminderde ontvangstkwaliteit of vervormingen moet de accu worden vervangen door een vers opgeladen accu.

Let op: Accu niet met geweld of verdraaid plaatsen!

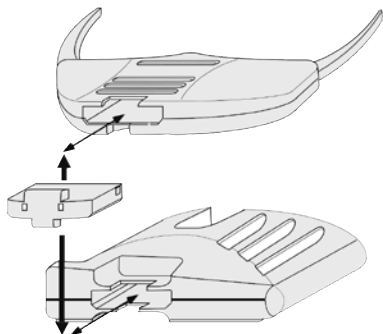
**7****Het reinigen van de kinbeugel**

De zachte siliconenoorstukjes moeten om hygiënische redenen regelmatig worden gereinigd.

Als vervanging kunt u de als accessoires aangeboden zachte siliconenoorstukjes voor DIR-oortelefoons (bestelnr. A-4985-0) gebruiken.

8**Gebruik van de transparante afdekking van de volumeregelaar:**

Verwijder de siliconenafdekking en breng daarvoor de transparante afdekking aan.

Transparante afdekking voor volumeregelaar

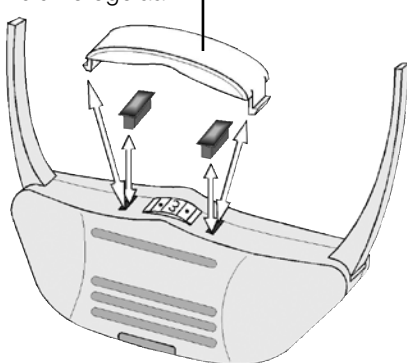

De transparante afdekking heeft de volgende beschermende functies:

- a) tegen onvrijwillige verstelling van de volumeregelaar,
- b) tegen verontreiniging door stof of vloeistoffen in de buurt van de volumeregelaar.

9

Ontvanger: Trimmer instellen - Balance:

Links en rechts
hetzelfde

links - 40 dB

rechts - 40 dB

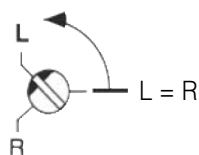
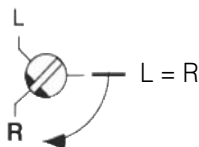

10

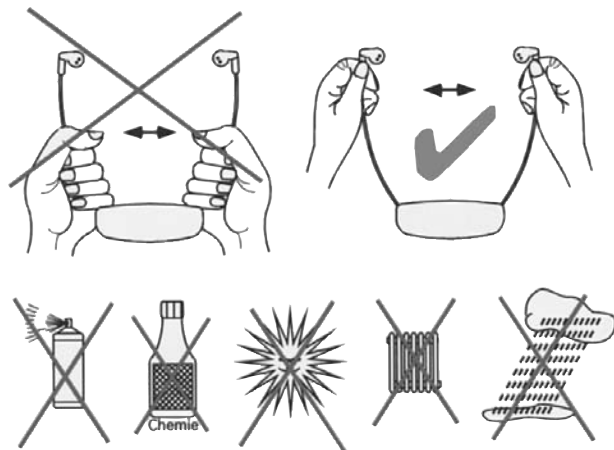
Neem bij het gebruik van de installatie de volgende aanwijzingen in acht:

Gebruik voor de reiniging alleen een zachte, zuivere, vochtige doek. Bij vervuiling van de hygiëneafdekkingen moeten deze worden vervangen.

Belangrijke informatie

Het apparaat is niet beschermd tegen spatwater. Plaats geen met vloeistof gevulde voorwerpen, bijv. vazen, op het apparaat. Ook open vuur, zoals bijv. brandende kaarsen, mag in geen geval op het apparaat worden geplaatst.

Symptoom	Oorzaak	Oplossing
Laadcontrolelampjes branden niet – ondanks geplaatste accu in de laadstations van de zender.	Zender is zonder stroom van de voedingseenheid.	Controleer of de voedingseenheid aangesloten is op de contactdoos en op de stekker en of de contactdoos in orde is.
Laadcontrolelampje brandt niet – ondanks aan dezelfde zijde geplaatste accu.	Geen contact tussen accu en laadstation in de zender.	Accu's correct en volledig in de zender plaatsen.
Middelste laadcontrolelampje brandt niet – ondanks geplaatste kinbeugelontvanger in laadstation.	Geen contact tussen accu in de kinbeugelontvanger en het laadstation in de zender.	Kinbeugelontvanger aan de correcte zijde en volledig in de zender en het laadstation plaatsen.
	In de kinbeugelontvanger is geen accu geplaatst.	Accu in de kinbeugelontvanger plaatsen.
Kinbeugelontvanger werkt niet – geen geluidsoverdracht.	Zender is niet of niet correct aangesloten op het televisietoestel of op de hifi-installatie.	Controleer de kabels en plugverbindingen tussen zender en televisietoestel of hifi-installatie. Controleer met behulp van de gebruiksaanwijzing van het televisietoestel of de hifi-installatie of de hoofdtelefoonuitgang correct is geschakeld.
	Televisietoestel of de hifi-installatie is niet ingeschakeld.	
	Verskillende kanalen ingesteld.	Zender en ontvanger instellen op hetzelfde kanaal.

Symptoom	Oorzaak	Oplossing
Kinbeugelontvanger werkt niet – geen geluidsoverdracht.	Geen accu in de kinbeugelontvanger.	Accu in de kinbeugelontvanger plaatsen.
	Accu in de kinbeugelontvanger is leeg of niet opgeladen.	Accu opladen of volledig opgeladen accu plaatsen.
De geluidsoverdracht is slecht, ruist of is gestoord.	Geen “visuele verbinding” van de kinbeugelontvanger met de zender of te ver verwijderd van de zender.	Voorzijde van de zender vrijmaken of voorzijde van de zender naar de kinbeugelontvanger richten. Kinbeugelontvanger beter naar de zender richten.
	Bij 100 Hz-televisietoestellen kunnen er storingen optreden, wanneer de zender op het televisietoestel geplaatst is.	Let erop, dat de zender niet op het televisietoestel geplaatst wordt.
De geluidsoverdracht werkt vervormd en onduidelijk of gestoord.	De energie van de accu volstaat alleen nog voor korte tijd.	Accu opladen of volledig opgeladen accu plaatsen.
De energie van de accu volstaat alleen nog voor korte tijd.	Accu is niet volledig opgeladen of te oud, daarom niet meer geschikt voor gebruik.	Accu opladen of volledig opgeladen accu plaatsen.

Garantie

Dit product is zeer betrouwbaar en veilig. Mochten er ondanks correcte bediening storingen optreden, neem dan contact op met uw audicien of rechtstreeks met de fabrikant. De garantie omvat de kostenloze reparatie en het gratis terugsturen van defecte apparaten. Voorwaarde voor de garantie is dat het apparaat in de originele verpakking teruggestuurd wordt. Gooi de originele verpakking dus niet weg!

De garantie vervalt bij beschadigingen die veroorzaakt werden door onoordeelkundig gebruik of bij reparatiepogingen van niet erkende personen (verbreking van het garantiezegel op het apparaat).

Reparaties op garantie kunnen alleen worden uitgevoerd als de garantiekaart samen met een kopie van de rekening/bon van de handelaar wordt ingestuurd.

Het serienummer van het apparaat moet steeds vermeld worden.



Verwijdering

Verwijdering van gebruikte elektrische en elektronische apparatuur (toe te passen in de landen van de Europese Unie en andere Europese landen met een eigen inzamel-systeem voor zulke apparaten).

Het symbool op het product en de verpakking wijst erop dat dit product niet als normaal huisafval mag worden behandeld maar op een verzamelpunt voor de recyclage van elektrisch en elektronisch moet worden afgegeven. Door uw bijdrage tot de correcte verwijdering van dit product, beschermt u de het milieu en de gezondheid van uw medemensen. Milieu en gezondheid worden door foute verwijdering in gevaar gebracht. Materiaalrecyclage helpt het verbruik van grondstoffen te reduceren. Meer informatie over de recyclage van dit product krijgt u bij uw gemeente, de communale afvalverwijderingsbedrijven of in de zaak waar u dit product heeft gekocht.

Technische gegevens

Modulatiemethode	FM
Frequenties	canaal A: 863,25 MHz canaal B: 863,75 MHz canaal C: 864,75 MHz
Het overbrengen van macht	10 mW
Geluidsfrequentieoverdrachtsbereik	15 - 20000 Hz
Vervormingsfactor	< 1 %
Storingsmarge	typ. 60 dB
Acculaadtijd	ca. 6 h

Kinbeugelontvanger:

Werkingstijd	ca. 4-5 h
Maximaal volume	ca. 120 dBA
Gewicht	ca. 59 g

Zender:

Vermogensverbruik	ca. 3.6 VA
Stroomvoorziening, zender	12 Volt DC
troomvoorziening, voedingseenheid	100-240 VAC 50/60 Hz
Gewicht	ca. 200 g

Gebruiksbepalingen

Dit apparaat is een installatie die bestaat uit een snoerloze zender en een snoerloze hoofdtelefoon, die UHF-signalen ontvangt.

Toepassingsbereik

Dit apparaat is zowel geschikt voor privé- als professioneel gebruik, bijvoorbeeld op podia, in discotheken, theaters enz.

Dit product is uitsluitend uitgevoerd voor gebruik binnenshuis.



Dit product is in overeenstemming met de normen van de Europese Unie. EG-conformiteitsverklaringen zijn verkrijgbaar bij uw akhandel of direct bij de fabrikant van dit product.

Technische wijzigingen voorbehouden.

1 Collegamento del trasmettitore

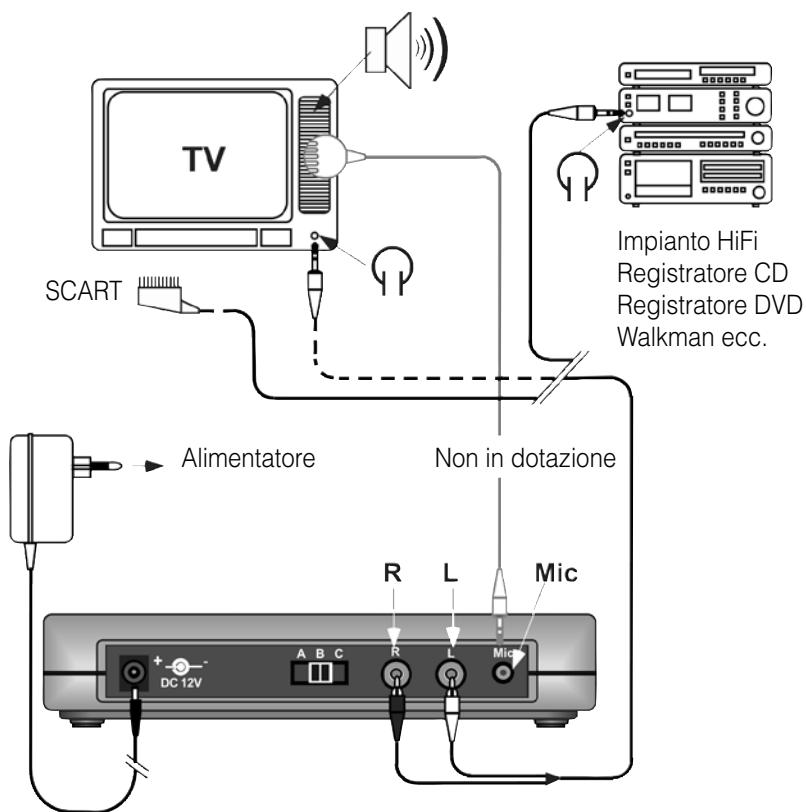

Il volume di TV, HiFi, CD ecc. deve essere regolato ad almeno 1/3 del volume disponibile.

2

Funzionamento

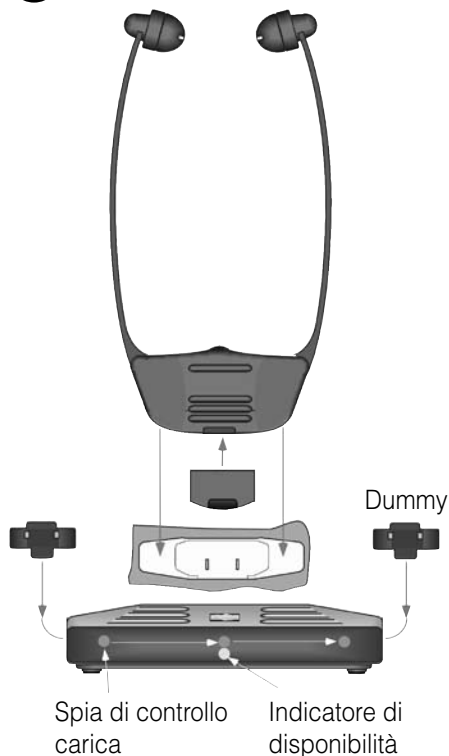

Prima della messa in funzione gli accumulatori devono essere messi in carica per 6 ore. Vi preghiamo di utilizzare esclusivamente accumulatori originali!

Il kit standard di fornitura prevede due accumulatori ed una mascherina del vano di carica (dummy).

Il dummy è facilmente riconoscibile perché non presenta superfici metalliche di contatto.

Indicatore di disponibilità:

Il LED blu indica che l'apparecchio ha stabilito un collegamento con la sorgente audio e trasmette.

Spia di controllo carica:

LED rosso = la batteria si trova nella stazione caricabatteria e viene caricata

LED verde = la batteria è pienamente carica

3

Portata radio

La portata dei segnali radio del trasmettitore è di 80 m in presenza di condizioni ottimali.

Possibili cause di una riduzione di portata:

- fabbricati o vegetazione;
- radiazioni perturbatrici provenienti da schermi e telefoni cellulari, che in casi estremi possono anche mettere fuori uso il ricevitore;
- una distanza inadeguata del trasmettitore da superfici che riflettono le radiazioni, come pavimenti e pareti: le onde del segnale e le onde riflesse si indeboliscono a vicenda, rischiando addirittura di annullarsi vicendevolmente;

- la schermatura degli oggetti metallici;
- in zone densamente edificate possono essere a volte presenti sorgenti di radiazione in grado di alterare il segnale originario;
- apparecchi con frequenze di lavoro simili e a distanze ridotte l'uno dall'altro i quali potrebbero disturbarsi reciprocamente.

4

Selettore di canale A, B, C

Il selettore di canale permette di modificare la frequenza di lavoro del trasmettitore. Se, per esempio, il canale A è disturbato, si possono utilizzare i canali B o C.



Nota bene:

Se viene impostato un canale diverso sul trasmettitore, deve essere cambiato anche il canale sul ricevitore. (Vedere Dati tecnici.)

Il selettore di canale si trova rispettivamente sul retro del trasmettitore e del ricevitore.

Trasmettitore e ricevitore devono essere impostati sullo stesso canale.

5



max. ← → min.



Regolazione del volume

Impostazione del volume sul ricevitore stetoscopico.

Solo interruttore di spegnimento.

Il ricevitore stetoscopico si accende automaticamente al momento dell'utilizzo.

Il ricevitore stetoscopico si spegne automaticamente non appena rimosso.

6**L'accumulatore**

Se la qualità di ricezione non è buona o sono presenti distorsioni, l'accumulatore deve essere sostituito con uno recentemente caricato.

Attenzione: l'accumulatore non deve essere inserito storto o con forza!

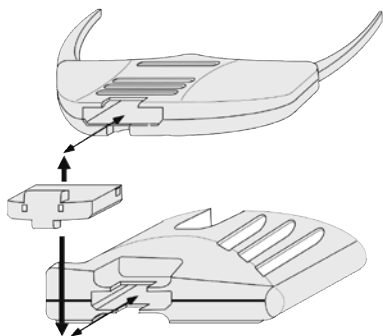
**7****Pulizia dello stetoscopico**

Per motivi di igiene è consigliato pulire ad intervalli regolari i cappucci auricolari morbidi al silicone.

Per la sostituzione utilizzare i cappucci auricolari morbidi al silicone disponibili come accessorio speciale per le cuffie DIR (n. d'ordine A-4985-0).

8**Utilizzo del coperchio trasparente del regolatore di volume:**

Rimuovere il coperchio al silicone ed applicare il coperchio trasparente.

Coperchio trasparente del controllo volume

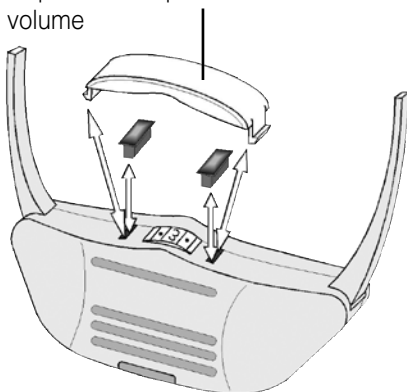

Il coperchio trasparente protettivo serve per:

- a) Evitare le variazioni accidentali del volume d'ascolto.
- b) Proteggere il controllo volume da polvere e liquidi.

9

Ricevitore: Regolazione dei trimmer - Balance:

Equivalente per
sinistra e destra

a sinistra - 40 dB

a destra - 40 dB

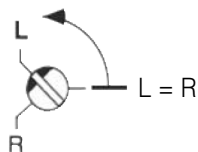
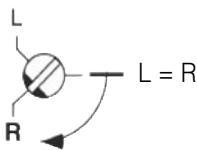
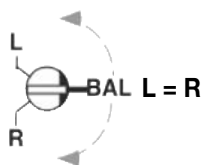

10

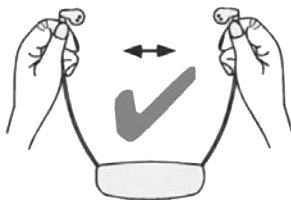
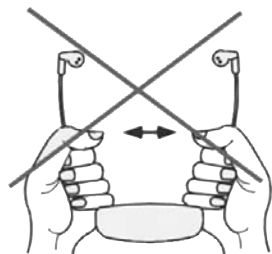
Vi preghiamo di osservare le seguenti avvertenze durante l'impiego del sistema:

Effettuare la pulizia del sistema utilizzando esclusivamente panni morbidi, puliti e leggermente bagnati. In presenza di sporcizia i cappucci igienici devono essere sostituiti.

Avviso importante

Questo prodotto non è protetto dagli schizzi. Non appoggiare contenitori di liquidi (ad esempio un vaso da fiori), né fiamme libere (ad esempio una candela) nelle vicinanze del prodotto.

Difetto	Causa	Rimedio
Le spie di controllo carica non si accendono, nonostante l'inserimento degli accumulatori nelle stazioni di ricarica del trasmettitore.	Il trasmettitore non è alimentato dall'alimentatore.	Controllate che l'alimentatore sia inserito nella presa di casa e nel connettore e che la presa funzioni correttamente.
La spia di controllo carica non si accende, nonostante l'inserimento degli accumulatori sullo stesso lato.	Non c'è contatto tra l'accumulatore e la stazione di ricarica del trasmettitore.	Inserire e completamente e completamente gli accumulatori nel trasmettitore.
La spia centrale di controllo carica non si accende, nonostante il ricevitore stetoscopico sia inserito nella stazione di ricarica.	Nessun contatto tra l'accumulatore nel ricevitore stetoscopico e la stazione di ricarica nel trasmettitore.	Inserire completamente e dal lato corretto il ricevitore stetoscopico nel trasmettitore e nella stazione di ricarica.
	Nel ricevitore stetoscopico non è stato inserito l'accumulatore.	Inserire l'accumulatore nel ricevitore stetoscopico.
Il ricevitore stetoscopico non funziona, assenza di trasmissione audio.	Il trasmettitore non è collegato o non è correttamente collegato al televisore o all'impianto HiFi.	Verificate i cavi ed i connettori del trasmettitore ed del televisore o all'impianto HiFi.
	Il televisore o l'impianto HiFi non sono accesi.	Utilizzando le istruzioni per l'uso del televisore o dell'impianto HiFi verificate che l'uscita delle cuffie sia correttamente attivata.
	Canali diversi impostati.	Trasmettitore e ricevitore impostati sullo stesso canale.

Difetto	Causa	Rimedio
Il ricevitore stetoscopico non funziona, assenza di trasmissione audio.	L'accumulatore non è inserito nel ricevitore stetoscopico.	Inserire l'accumulatore nel ricevitore stetoscopico.
	L'accumulatore inserito nel ricevitore stetoscopico è scarico o non è ricaricato.	Mettere in carica l'accumulatore o inserire un accumulatore completamente ricaricato.
La trasmissione audio non è buona, presenza di rumori o disturbi.	Il ricevitore è troppo lontano dal trasmettitore.	Avvicinare il ricevitore stetoscopico al trasmettitore.
	La presenza del trasmettitore sulle televisioni da 100 Hz può disturbare il loro funzionamento.	Non appoggiare pertanto il trasmettitore sulla televisione.
La trasmissione audio è distorta e poco chiara oppure è disturbata.	La carica dell'accumulatore è quasi esaurita.	Mettere in carica l'accumulatore od inserire un accumulatore completamente ricaricato.
La carica dell'accumulatore si esaurirà a breve.	L'accumulatore non è completamente ricaricato o è troppo vecchio, perciò non più funzionante.	Caricare l'accumulatore o inserire un accumulatore completamente ricaricato o uno nuovo.

Garanzia

Il funzionamento del prodotto è sicuro e offre prestazioni estremamente affidabili. Se si dovessero però presentare dei guasti, nonostante la si sia montata ed utilizzata correttamente, contattare il rivenditore specializzato o rivolgersi direttamente al produttore. La prestazione di garanzia comprende la riparazione gratuita e la spedizione di ritorno gratuita dopo che è stata inviata anche la confezione originale, che deve pertanto essere conservata.

La garanzia perde validità in caso di danni provocati da un utilizzo improprio o da tentativi di riparazione da parte di persone non autorizzate (distruzione del sigillo di garanzia). Le riparazioni coperte da garanzia vengono effettuate solo se viene inviato il certificato di garanzia compilato dal rivenditore autorizzato o quello originale in caso si fosse acquistato l'apparecchio direttamente presso il produttore.

Deve in qualsiasi caso essere indicato anche il numero dell'apparecchio.



Smaltimento

Smaltimento delle apparecchiature elettriche ed elettroniche (norme da osservare nei paesi dell'Unione Europea e in altri paesi europei nei quali sia prevista la raccolta separata di questo tipo di apparecchiature).

Il simbolo riportato sul prodotto o sulla confezione indica che il telefono non deve essere smaltito attraverso i normali canali di smaltimento dei rifiuti domestici ma portato a un centro di raccolta per il riciclo delle apparecchiature elettriche ed elettroniche. Il corretto smaltimento dell'apparecchio telefonico rappresenta un contributo attivo alla protezione dell'ambiente e della salute dei cittadini. Al contrario, uno smaltimento non corretto costituisce un pericolo per l'ambiente e la salute dei cittadini. Il riciclaggio dei materiali contribuisce a ridurre l'utilizzo delle materie prime. Per ulteriori informazioni sul riciclaggio di questo prodotto rivolgersi alle autorità locali, al Comune o al negozio presso il quale è stato effettuato l'acquisto.

Dati tecnici

Modulazione di fase	FM
Frequenze	canale A: 863,25 MHz canale B: 863,75 MHz canale C: 864,75 MHz
Alimentazione trasmettente	10 mW
Campo di trasmissione audio	15 - 20000 Hz
Fattore di distorsione	< 1 %
Distanza di disturbo	normalmente 60 dB
Tempo di carica accumulatori	circa 6 ore

Ricevitore stetoscopico:

Durata di funzionamento	circa 4-5 ore
Volume massimo	circa 120 dBA
Peso	circa 59 g

Trasmettitore:

Potenza assorbita	circa 3,6 VA
Alimentazione, trasmettitore	12 Volt DC
Alimentazione, alimentatore	100-240 VAC 50/60 Hz
Peso	circa 200 g

Regolamento d'esercizio

Il presente apparecchio è un impianto composto da un trasmettitore wireless ed una cuffia wireless che riceve i segnali UHF.

Ambienti di utilizzo

Il presente apparecchio è progettato per l'uso sia privato che professionale, ad esempio su pedane, in discoteca, in teatri ecc.

Questo prodotto è destinato esclusivamente all'uso interno.



Prodotto conforme alle direttive dell'Unione Europea.

Per ottenere una dichiarazione di conformità CE di questo articolo rivolgersi al proprio rivenditore o direttamente al produttore.

Ci riserviamo di effettuare modifiche tecniche.

1 Conexión del emisor

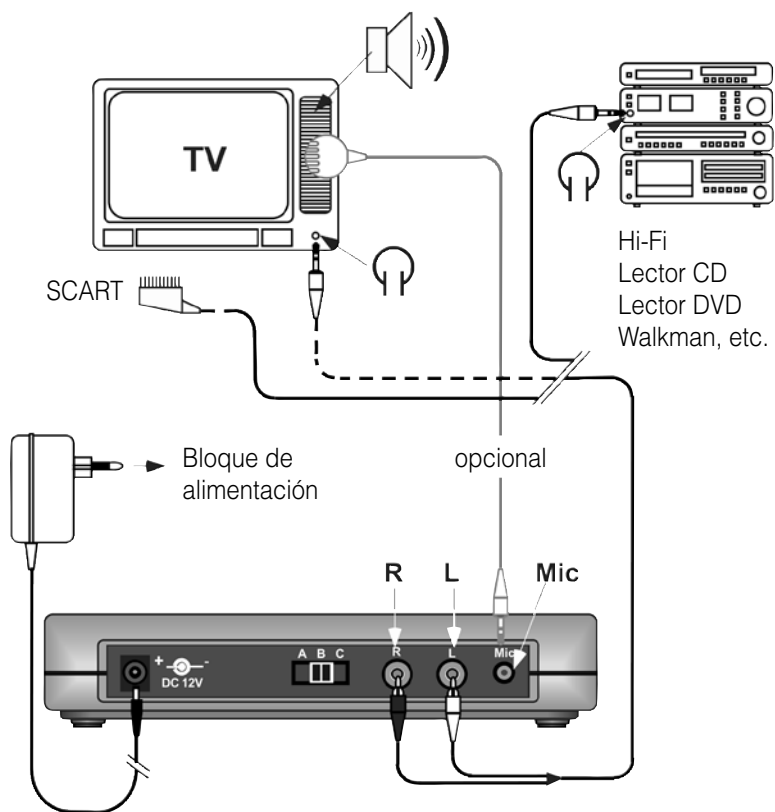

El control del volumen del televisor, Hi-Fi, CD, etc. debería ajustarse en 1/3 como mínimo.

2

Manera de funcionar

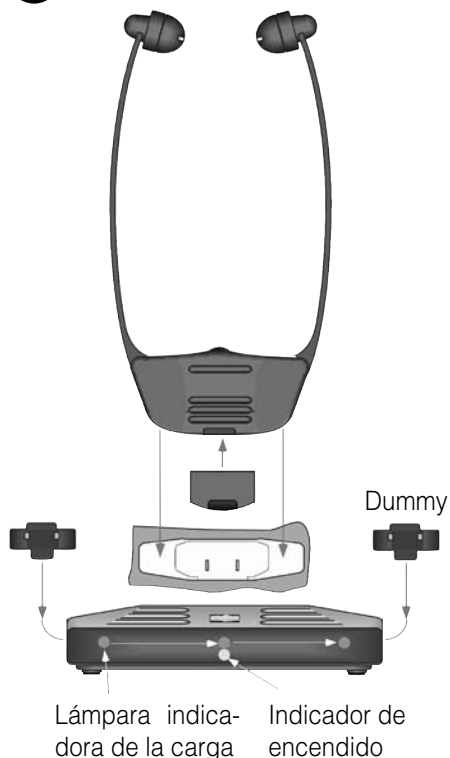

Antes de la puesta en funcionamiento, los acumuladores deberán cargarse por 6 horas. ¡Le rogamos utilizar únicamente los acumuladores originales!

El volumen de entrega estándar incluye dos acumuladores y una tapa para la caja de carga (elemento simulado). Puede reconocer el ficticio porque no muestra ninguna superficie de contacto metálica.

Indicador de encendido:

El LED azul indica que el aparato ha establecido conexión con la fuente de audio y está emitiendo.

Lámpara indicadora de la carga:

LED rojo = la batería se encuentra en la estación de carga y se está cargando.

LED verde = la batería está completamente cargada.

3

Cobertura

El alcance de las radioseñales de los emisores está dimensionada en 80 m bajo condiciones óptimas.

Posibles causas de un alcance reducido podrían ser:

- Construcciones o vegetación.
- Radiaciones perturbadoras de pantallas y teléfonos móviles; éstas incluso pueden causar un paro del receptor.
- Se ha elegido una distancia del emisor desfavorable hacia superficies que reflejan radiaciones como pisos y paredes; de tal manera que la onda de señales y la onda reflejada se atenuan o incluso se extinguen una a la otra.

- Objetos metálicos reducen la cobertura mediante apantallamiento metálico.
- En zonas muy edificadas es posible que haya fuentes de radiación que alteren la señal de origen.
- Aparatos con frecuencias de trabajo similares que se encuentran demasiado cerca también pueden perturbarse uno al otro.

4

Selector de canales A, B, C

Con el selector de canales se puede cambiar la frecuencia de trabajo del emisor. Si por ej. se presentaran interferencias en el canal A, se podría cambiar al canal B o C.



Observación:

Si se ajusta otro canal en el emisor, debe ajustarse también otro canal en el receptor. (Ver Datos técnicos).

El selector de ajuste de canal se encuentra en la parte posterior del emisor y del receptor.

Los emisores y receptores deben estar ajustados al mismo canal.

5



max. ← → min.

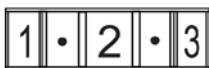

Ajuste del volumen

Ajuste del volumen en el receptor de arco bajo la barbilla.

No es conector/ desconector.

El receptor de arco bajo la barbilla se conecta automáticamente al ponerse.

Al colgar, el receptor tipo estetoscopio vuelve a desconectarse automáticamente.

6

El acumulador

Con una disminución de la calidad de recepción o con distorsiones se debería intercambiar el acumulador por uno recién cargado.

Atención: ¡No introducir el acumulador por fuerza o del lado incorrecto!

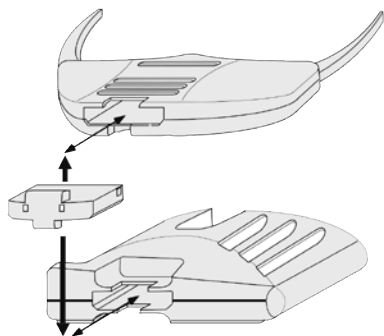
**7**

Limpieza de las cubiertas higiénicas

Las almohadillas blandas de silicona deben limpiarse periódicamente por razones de higiene.

A este fin, utilice como sustitutivo las almohadillas blandas de silicona para auriculares DIR que se ofrecen como accesorio especial (referencia A-4985-0).

8

Uso de la cubierta transparente del regulador de volumen:

Retire la cubierta de silicona e inserte en su lugar la cubierta transparente.

Cubierta transparente para el regulador de volumen

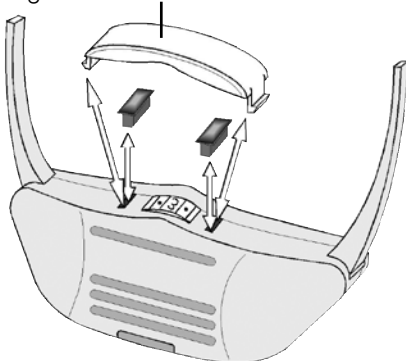

La cubierta transparente tiene las funciones protectoras siguientes:

- a) Evitar el accionamiento accidental del regulador de volumen.
- b) Impedir la penetración de polvo y líquidos en la zona del regulador de volumen.

9

Receptor: Ajuste de los trimmer - Balance:Igual para la
izquierda y derecha

izquierdo - 40 dB

derecho - 40 dB

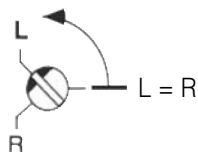
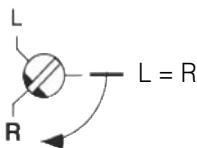
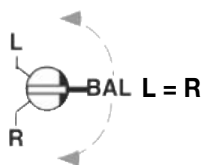

10

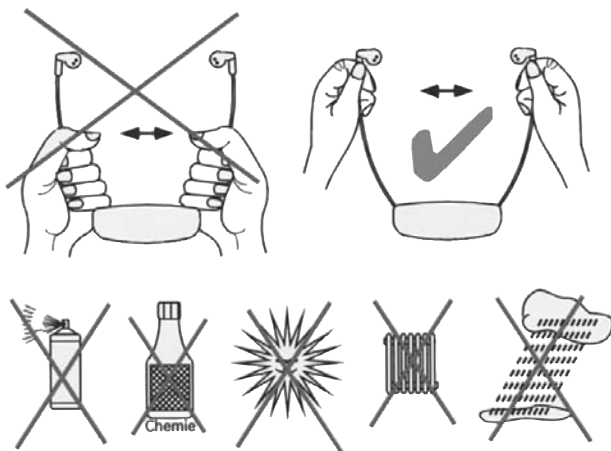
Le rogamos observar las siguientes indicaciones al utilizar el sistema:

Favor de limpiar únicamente con un trapo suave, limpio y ligeramente húmedo. Con ensuciamiento de las cubiertas higiénicas, éstas se deberían recambiar.

Aviso importante

Este producto no está protegido contra derrames o salpica-duras accidentales de agua. No coloque recipientes con agua (como por ejemplo floreros) ni objetos que produzcan una llama viva (tales como velas encendidas) encima o cerca del producto.

Síntoma	Causa	Remedio
Las lámparas indicadoras de la carga no están iluminadas a pesar de que los acumuladores están metidos en las estaciones de carga del emisor.	El emisor no recibe corriente del bloque de alimentación.	Controlar si el bloque de alimentación está conectado en el enchufe doméstico y en la clavija, y si el enchufe funciona.
La lámpara indicadora de la carga no está iluminada a pesar de que hay acumulador metido del mismo lado.	No hay contacto entre inserto de acumuladores y estación de carga en el emisor.	Introducir los acumuladores de manera correcta y completa en el emisor.
La lámpara indicadora de carga central no está iluminada a pesar de que el receptor de arco bajo la barbilla está metido en la estación de carga.	No hay contacto entre inserto de acumuladores en el receptor de arco bajo la barbilla y la estación de carga en el emisor.	Introducir el receptor de arco bajo la barbilla del lado correcto y completamente en el emisor y la estación de carga.
	No se ha metido el inserto de acumuladores en el receptor de arco bajo la barbilla.	Introducir el inserto de acumuladores en el receptor de arco bajo la barbilla.
El receptor de arco bajo la barbilla no funciona; no hay transmisión de sonido.	El emisor no está conectado o no está conectado correctamente en el televisor o en el sistema Hi-Fi.	Comprobar los cables y las conexiones de enchufe entre el emisor y el televisor o el aparato Hi-Fi.
	El televisor o el sistema Hi-Fi no están conectados.	Con ayuda de las instrucciones de servicio del televisor o del aparato Hi-Fi, comprobar si la salida para auriculares está conmutada correctamente.

Síntoma	Causa	Remedio
El receptor de arco bajo la barbilla no funciona; no hay transmisión de sonido.	Diferentes canales ajustados.	Ajustar el emisor y el receptor en el mismo canal.
	No hay inserto de acumuladores en el receptor de arco bajo la barbilla.	Introducir el inserto de acumuladores en el receptor de arco bajo la barbilla.
	El inserto de acumuladores en el receptor de arco bajo la barbilla está vacío o no se ha cargado.	Cargar el inserto de acumuladores o meter un inserto de acumuladores completamente cargado.
La transmisión de sonido es mala, está perturbada o hay ruido.	La distancia entre ambos es demasiado grande.	Orientar el receptor de arco bajo la barbilla más cerca al emisor.
	En aparatos de televisión de 100 Hz pueden producirse interferencias estando el emisor posicionado sobre el aparato de televisión.	Tenga cuidado de que el emisor no se coloque sobre el aparato de televisión.
La transmisión de sonido parece distorsionada y no clara o perturbada.	La energía del inserto de acumuladores está casi consumida.	Cargar el inserto de acumuladores o meter un inserto de acumuladores completamente cargado.
La energía del inserto de acumuladores ya sólo alcanza para tiempos cortos.	El inserto de acumuladores no está cargado completamente o está demasiado viejo, por lo que ya no está en condiciones de servicio.	Cargar el inserto de acumuladores o meter un inserto de acumuladores completamente cargado resp. uno nuevo completamente cargado.

Garantía

El aparato presenta una alta seguridad de funcionamiento. En caso de que, a pesar de haberse montado y operado de forma adecuada, se presenten fallos, le rogamos contactar su establecimiento especializado o directamente el fabricante.

La prestación bajo garantía incluye la reparación gratuita al igual que la expedición de retorno. Requisito indispensable para ello es la expedición del embalaje original; por lo que le rogamos no desechar éste.

La garantía expira con daños causados por tratamiento incorrecto o intentos de reparación por personas no autorizadas (destrucción del sello del aparato). Las reparaciones en garantía solo se llevan a cabo si se remite la tarjeta de garantía debidamente cumplimentada y una copia de la factura/resguardo de compra del distribuidor técnico.

En todo caso se deberá indicar el número de aparato.



Eliminación

Eliminación de equipos eléctricos y electrónicos usados (a respetar en los países de la Unión Europea y otros países europeos con un sistema de recogida independiente de este tipo de equipos).

El símbolo que aparece en el producto o en su embalaje indica que este producto no debe eliminar junto con el resto de desechos, sino que debe llevarse a un centro de recogida de residuos para el reciclado de equipos eléctricos y electrónicos. Desechando estos equipos correctamente contribuye de manera importante a la protección del medio ambiente y a su salud. Desechar estos equipos incorrectamente pone en peligro el medio ambiente y su salud.

El reciclaje del material ayuda a reducir la cantidad de materias primas utilizadas. Para más información sobre el reciclaje de este producto, póngase en contacto con las autoridades locales, su ayuntamiento o la tienda en la que compró el producto.

Datos técnicos

Método de modulación	FM
Frecuencias	Canal A: 863,25 MHz Canal B: 863,75 MHz Canal A: 864,75 MHz
Potencia de transmisión	10 mW
Gama de transmisión de audiofrecuencia	15 - 20000 Hz
Coefficiente de distorsión no lineal	< 1 %
Relación señal/ruido	típ. 60 dB
Tiempo de carga del acumulador	aprox. 6 h

Receptor de arco bajo la barbilla:

Tiempo de funcionamiento	aprox. 4-5 h
Volumen máximo	aprox. 120 dBA
Peso	aprox. 59 g

Emisor:

Consumo de potencia	aprox. 3.6 VA
Suministro de corriente, emisor	12 V DC
Suministro de corriente, bloque de alimentación	100-240 VAC 50/60 Hz
Peso aprox.	200 g

Normas de funcionamiento

Este aparato consiste en un equipo compuesto de un emisor y un auricular inalámbricos que recibe señales UHF.

Áreas de uso

Este aparato está diseñado para uso privado y profesional, por ejemplo en escenarios, discotecas, teatros, etc.

Este producto está destinado exclusivamente al uso en interiores.

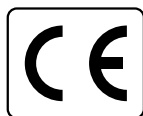

Este producto cumple las normas de la Unión Europea.

Puede obtener la declaración CE de conformidad directamente del fabricante de este producto o en un comercio especializado.

Salvo modificaciones técnicas.

D

Germany

Humantechnik GmbH

Im Wörth 25
D-79576 Weil am Rhein
Tel.: 0 76 21/ 9 56 89-0
Fax: 0 76 21/ 9 56 89-70

CH

Switzerland

Humantechnik GHL AG

Rastatterstrasse 9
CH-4057 Basel
Tel.: 0 61/ 6 93 22 60
Fax: 0 61/ 6 93 22 61

A

Austria
Eastern Europe

Humantechnik Austria KG

Wagnitzer Strasse 29
A-8401 Kalsdorf b. Graz
Tel.: ++43 3135/ 5 62 87
Fax: ++43 3135/ 5 62 87

F/B

France
Belgium

SMS

Audio Electronique Sàrl

173 rue de Général de Gaulle
F-68440 Habsheim
Tel.: ++33-3 89 4414 00
Fax: ++33-3 89 44 6213

**For other service-partners
in Europe please contact:**

Humantechnik Germany

Tel.: ++49-76 21- 9 56 89-0
Fax: ++49-76 21- 9 56 89-70
Internet: www.humantechnik.com
e-mail: info@humantechnik.com

