



---

## RingFlash 100/200



Bedienungsanleitung  
Mode d'emploi  
Operating Instructions

D

F

GB

RingFlash 100/200



## RingFlash 100/200

Bedienungsanleitung .....	3
Mode d'emploi .....	13
Operating Instructions .....	23

## Sicherheitsinformationen

Bitte lesen Sie diese Bedienungsanleitung sorgfältig durch. Öffnen Sie unter keinen Umständen das Gerät oder führen selbst etwaige Reparaturarbeiten durch.

## Installationsort

Vermeiden Sie eine übermäßige Einwirkung von Rauch, Staub, Vibration, Chemikalien, Feuchtigkeit, Hitze und direktem Sonnenlicht.

## Stromversorgung



**Vorsicht:** Verwenden Sie nur den mitgelieferten Netzadapterstecker, da andere Netzgeräte das Gerät beschädigen könnten. Stellen Sie sicher, dass der Netzadapterstecker nicht aufgrund von Möbeln und ähnlichem unzugänglich ist.

## Entsorgung

Sie sind verpflichtet, Verbrauchsgüter in Übereinstimmung mit den zutreffenden gesetzlichen Bestimmungen ordentlich zu entsorgen. Das nebenstehende Symbol auf dem Produkt zeigt an, dass elektrische und elektronische Geräte, die nicht mehr benötigt werden, separat vom Hausmüll entsorgt werden müssen.

Elektrische und elektronische Geräte müssen an einer geeigneten, durch die öffentlichen Entsorgungsbehörden eingerichteten Sammelstelle entsorgt werden.

Verpackungsmaterial muss örtlichen Bestimmungen gemäß entsorgt werden.



# Inbetriebnahme

## Inbetriebnahme

Prüfen Sie den Inhalt der Verpackung

Inhalt	RF100	RF200
RingFlash-Einheit	1	1
Netzadapterstecker	1	1
Telefonanschlusskabel	1	1
Türklingel-Einheit	0	1
12 Volt-Batterie	0	1
Befestigungsschrauben und Wanddübel	0	4
Bedienungsanleitung	1	1

## Anschluss der Basisstation

Schließen Sie die Basisstation wie in der Abbildung dargestellt an. Verwenden Sie aus Sicherheitsgründen nur den Netzadapterstecker und das Telefonanschlusskabel, die zum Lieferumfang gehören.

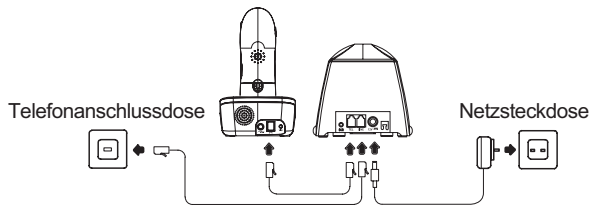

Sobald Sie den Netzstrom einschalten, wird die RingFlash-Einheit zu piepen anfangen, um zu bestätigen, dass sie korrekt installiert wurde. Wenn Sie keinen Piepton hören, ziehen Sie bitte den Netzstecker, warten 1 Minute und stecken den Stecker wieder ein.

## Anschluss der Türklingel-Einheit (nur RingFlash 200)

Die Türklingel hat eine Standardeinstellung der Klingel auf 1. Wenn Sie dies in Klingel 2 ändern möchten, verschieben Sie die in der Türklingel befindlichen Schalter in die unten dargestellten Positionen.

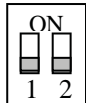

Der Stopp-Anzeigeknopf der RingFlash-Einheit leuchtet rot auf, wenn die Türklingel betätigt wird.

Klingel 1

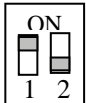

Der Stopp-Anzeigeknopf der RingFlash-Einheit leuchtet grün auf, wenn die Türklingel betätigt wird.

Klingel 2

Setzen Sie die im Lieferumfang enthaltene 12V Batterie ein. Lösen Sie dafür die vier Schrauben der Abdeckung auf der Rückseite. Achten Sie darauf die Batterien richtig herum einzusetzen. Setzen Sie die hintere Abdeckung wieder auf und ziehen Sie die vier Schrauben fest.

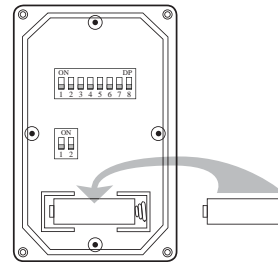

Sie brauchen die Einstellung der Klingel nur ändern, wenn Sie mehr als eine Türklingel an Ihre RingFlash-Einheit angeschlossen haben. Die zwei Optionen werden angeboten, damit Sie anhand der Farbe der Leuchte der STOPP-Taste erkennen können, welche Türklingel gedrückt wurde und welche Tür geöffnet werden muss.

## Inbetriebnahme

---

Klipsen Sie die vordere Abdeckung der Türklingel ab, indem Sie eine kleine Münze in den Schlitz an jedem Ende der Türklingel setzen und drehen. Unter Verwendung der mitgelieferten 4 Schrauben und Wanddübel befestigen Sie die Türklingel neben Ihrer Eingangstür.

### Vibrationsalarm

Sie können ein Vibrationskissen (nicht im Lieferumfang enthalten) in die Buchse '((o))' auf der Rückseite der RingFlash-Einheit einstecken. Bei Eingang eines Anrufs beginnt das Vibrationskissen zu vibrieren.

 Unter [www.amplicom.eu](http://www.amplicom.eu) finden Sie die Bezugsquellen für ein kompatibles Vibrationskissen.

# Ihr RingFlash 100/200

STOP-Taste



Frontansicht

Verbindung  
Telefon/Ringflash  
(mitgeliefertes  
Kabel)

Vibrationskissen-  
Buchse

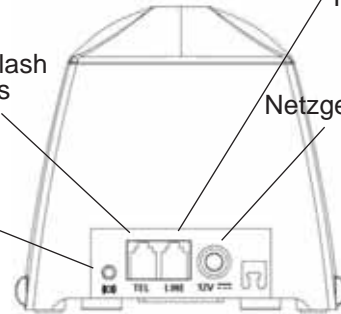

Rückansicht

Anschluss  
Telefonleitung

Netzgeräteanschluss

Klingeltonauswahl

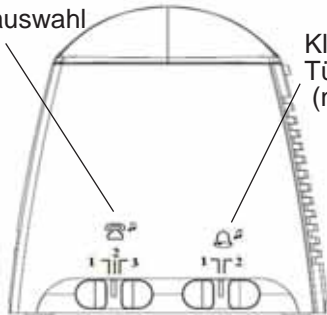

Linke Seite

Klingeltonauswahl für  
Türklingel  
(nur RingFlash 200)

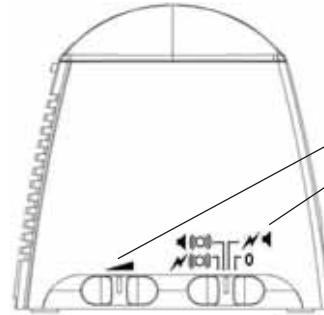

Rechte Seite

Lautstärkereglер

Alarmmodus

# So benutzen Sie Ihr RingFlash 100/200

## Einstellen des Klingeltons

Auf Ihrer RingFlash-Einheit stehen 3 Klingeltöne zur Auswahl. Bewegen Sie einfach den Schiebeschalter an der linken Seite Ihres Produkts, um Klingelton 1, 2 oder 3 zu wählen.

## Einstellen des Türklingeltons (nur RingFlash 200)

Sie können aus zwei verschiedenen Türklingeltönen wählen, indem Sie einfach den Schieber an der linken Seite Ihres Produkts bewegen, um Türklingelton 1 oder 2 zu wählen.

## Einstellen des Alarmmodus

Es stehen 4 Alarmmodi zur Auswahl. Bitte verwenden Sie den Schieber an der rechten Seite des Produkts, um einen der folgenden Alarmmodi zu wählen.

Modus	Telefon	Türklingel
0	Aus	Klingelton vom Lautsprecher
	Blinklicht und Lautsprecher	Klingelton vom Lautsprecher und Blinklicht
	Lautsprecher und externes Vibrationskissen	Klingelton vom Lautsprecher und externen Vibrationskissen
	Blinklicht und externes Vibrationskissen	Klingelton vom Lautsprecher, Blinklicht und externen Vibrationskissen

## Unterdrücken des Tonrufs

Betätigen Sie die STOP-Taste um den Tonruf des eingehenden Anrufs zu unterdrücken.

# So benutzen Sie Ihr RingFlash 100/200

## Gebrauch der Türklingel (nur RingFlash 200)

Drücken Sie den Knopf der Türklingel. Das rote Licht im Knopf schaltet sich ein. Die RingFlash-Einheit wird den von Ihnen eingestellten Türklingelton auslösen (Ton 1 oder 2).

Drücken Sie die STOPP-Taste an der RingFlash-Einheit, um den Türklingelton zu stoppen. Die rote Leuchte des Türklingelknopfs wird 1 Minute lang eingeschaltet bleiben und sich dann ausschalten.

## Störungen durch andere Geräte (nur Ringflash 200)

Beim Einsatz des Ringflash 200 und der Türklingel kann es u. U. zu Störungen kommen. Sie können die Frequenz des Ringflash und der Türklingel wie folgt ändern: An der Unterseite der Ringflash-Einheit finden Sie unter einer Abdeckung 8 kleine Schalter. Die Frequenz der Ringflash-Einheit ändern Sie durch betätigen dieser Schalter.

Danach müssen Sie auch die 8 Schalter in der Türklingel entsprechend ändern. Dazu lösen Sie die 4 Schrauben der hinteren Abdeckung der Türklingel (wie beim Einsetzen der Batterie).

Ändern Sie die Einstellung der 8 Schalter entsprechend der Einstellung in der Ringflash-Einheit. Danach bringen Sie die Türklingel wieder neben Ihrer Eingangstür an.



# So benutzen Sie Ihr RingFlash 100/200

## **Wandbefestigung**

Bei Verwendung geeigneter Schrauben und Wanddübel (nicht im Lieferumfang enthalten) können Sie Ihre RingFlash-Einheit mittels der Löcher im Boden befestigen.

## **Service Hotline**

Im Fall technischer Probleme können Sie auch unsere Hotline anrufen: Tel. 0180 5 00 1388 (Kosten via Telekom zum Zeitpunkt der Drucklegung: 14 ct/Min.). Im Fall von Garantieansprüchen wenden Sie sich an Ihren Händler. Die Garantiezeit beträgt 2 Jahre

## Wartung/Garantie

### Wartung

- Reinigen Sie die Oberfläche des Produkts mit einem weichen, flusenfreien Tuch
- Niemals Reinigungsmittel oder Lösungen verwenden

### Garantie

AMPLICOM-Geräte werden gemäß neuester Produktionsmethoden hergestellt und geprüft. Die Nutzung sorgfältig ausgewählten Materials und hochentwickelter Technologien gewähren eine störungsfreie Funktion und eine lange Betriebsdauer. Die Garantiebedingungen gelten nicht, wenn ein Fehler des Telefonnetzbetreibers oder jeglichen zwischengeschalteten Nebenstellen-Erweiterungssystems die Ursache für die Fehlfunktion des Geräts darstellt. Die Garantiebedingungen sind nicht auf wiederaufladbare Batterien oder in den Produkten verwendete Akkusätze anwendbar. Der Garantiezeitraum beträgt 24 Monate ab Kaufdatum.

Alle Unzulänglichkeiten, die aus Material- oder Produktionsfehlern resultieren und während der Garantiezeit entstehen, werden kostenlos beseitigt. Das Anspruchsrecht gemäß der Garantiebedingungen wird nach Intervention des Käufers oder dritter Parteien annulliert. Schäden, die das Ergebnis unsachgemäßer Handhabung oder Betriebs, inkorrektcr Platzierung oder Lagerung, unsachgemäßen Anschlusses oder Installation, höherer Gewalt oder anderer externer Einflüsse sind, sind durch die Garantiebedingungen nicht abgedeckt. Im Beschwerdefall behalten wir uns das Recht vor, defekte Teile zu reparieren oder zu ersetzen oder ein Ersatzgerät zu liefern. Ersatzteile oder -geräte gehen in unser Eigentum über. Erstattungsrechte sind im Fall der Beschädigung ausgeschlossen, wenn keine Beweise der Absicht oder groben Fahrlässigkeit seitens des Herstellers vorliegen.

## Wartung/Garantie

---

Wenn Ihr Gerät im Verlauf des Garantiezeitraums Anzeichen eines Defekts aufweist, bringen Sie es bitte zusammen mit dem Kaufbeleg zu Ihrem Händler zurück, bei dem Sie das AMPLICOM-Gerät gekauft haben. Alle Rechte auf Ansprüche gemäß der Garantiebedingungen in Übereinstimmung mit dieser Vereinbarung müssen ausschließlich gegenüber Ihrem Händler geltend gemacht werden. Zwei Jahre nach dem Kauf und der Übertragung unserer Produkte können Ansprüche gemäß der Garantiebedingungen nicht mehr geltend gemacht werden.

### **Konformitätserklärung**

Dieses Gerät erfüllt die in der folgenden EU-Richtlinie aufgestellten Anforderungen: 1999/5 EU-Richtlinie über Funkanlagen und Telekommunikationsendeinrichtungen und die gegenseitige Anerkennung ihrer Konformität. Die Konformität mit der oben genannten Richtlinie wird durch das CE-Symbol auf dem Gerät bestätigt. Um die vollständige Konformitätserklärung anzusehen, wenden

Sie sich bitte an den auf unserer Website [www.amplicom.eu](http://www.amplicom.eu) kostenlos verfügbaren Download.



Vertrieb: Audioline GmbH, D-41460 Neuss

## Consignes de sécurité

Veillez lire attentivement ce manuel d'instruction.

N'ouvrez en aucun cas l'appareil ou ne procédez à aucune réparation.

## Emplacement de l'installation

Évitez toute exposition excessive à la fumée, la poussière, les vibrations, les substances chimiques, l'humidité, la chaleur et les rayons du soleil.

## Alimentation



**Avertissement** : N'utilisez que la fiche d'adaptation fournie, d'autres alimentations risquant d'endommager le téléphone. Veillez à ce que l'accès à la fiche d'adaptation ne soit pas obstruée par un meuble ou autre.

## Mise au rebut

Vous êtes tenu de jeter tous les consommables conformément aux réglementations applicables. Le symbole figurant sur le produit indique que l'appareil électronique et électrique et les piles usagés ne doivent pas être jetés avec les déchets domestiques.

Les appareils électriques et électroniques doivent être jetés dans des points de ramassage installés par les autorités en charge de la gestion des déchets.



Les matériaux d'emballage doivent être jetés conformément aux réglementations locales.



# Bien commencer

## Bien commencer

Vérifiez le contenu de l'emballage

Contenu	RF100	RF200
Appareil "RingFlash"	1	1
Fiche d'adaptation	1	1
Câble de branchement du téléphone	1	1
Appareil "Doorbell"	0	1
Batterie 12 volts	0	1
Vis de fixation et prises murales	0	4
Manuel d'utilisation	1	1

## Branchement du socle

Connectez le socle comme illustré sur le diagramme. Pour des raisons de sécurité, veuillez à n'utiliser que la fiche d'adaptation ainsi que le câble de branchement fournis.

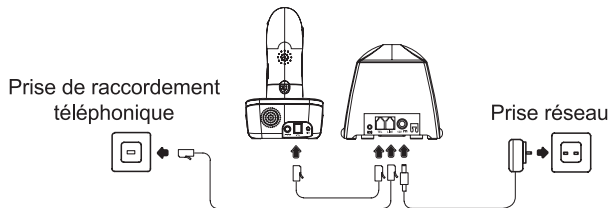

Dès que vous allumerez l'alimentation principale, l'appareil "RingFlash" se mettra à bipper pour confirmer qu'il a été correctement installé. Si vous n'entendez pas de bip, veuillez débrancher la connexion alimentation, attendez pendant 1 minute et rebranchez ensuite l'alimentation.

## Connexion de l'appareil "Doorbell" (Uniquement "RingFlash" 200)

Retirez les 4 vis situées à l'arrière du "Doorbell".

Le "Doorbell" possède un réglage par défaut à Bell 1. Si vous souhaitez le faire basculer en Bell 2, veuillez déplacer les interrupteurs situés à l'intérieur du "Doorbell" vers les positions indiquées ci-dessous.

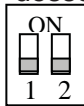

Bell 1

Le bouton indicateur d'arrêt situé sur l'appareil "RingFlash" deviendra rouge lorsque vous appuierez sur le "Doorbell".

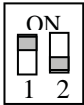

Bell 2

Le bouton indicateur d'arrêt situé sur le l'appareil "RingFlash" deviendra vert lorsque vous appuierez sur le "Doorbell".

Insérez la batterie 12 volts fournie, en veillant à la positionner dans le bon sens. Remplacez le couvercle arrière, positionnez et resserrez les 4 vis.

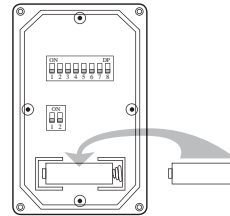

Vous avez seulement besoin de changer le réglage de la cloche si vous avez plus d'un "Doorbell" connecté à votre appareil "RingFlash". Les deux options sont fournies de telle sorte que vous sachiez, selon la couleur du voyant situé sur le bouton STOP, sur quel "Doorbell" une personne a appuyé et à quelle Porte vous devez répondre.

Déclipsez le couvercle avant du "Doorbell" en plaçant une petite pièce dans l'encoche de chaque côté du "Doorbell" et tournez. A l'aide des 4 vis et des prises murales fournies, attachez le "Doorbell" sur la partie extérieure de votre porte d'entrée.

## Bien commencer

---

### Alarme vibration

Vous pouvez brancher un accessoire vibrant (non inclus) dans la prise ‘((o))’ située à l’arrière de l’appareil “RingFlash”. L’appareil vibre lorsque vous recevez un appel.



Pour en savoir plus sur l’endroit où acheter un accessoire vibrant compatible, veuillez visiter le site [www.amplicom.eu](http://www.amplicom.eu).

# Votre "RingFlash" 100/200

Bouton STOP

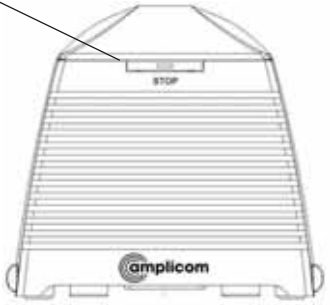

Vue de face

Téléphone vers la prise "RingFlash"

Prise du vibreur

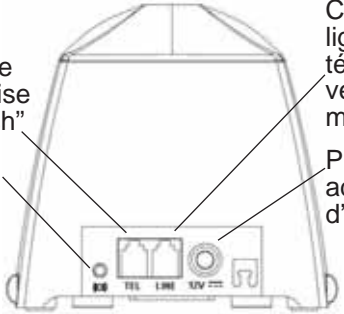

Vue arrière

Connexion ligne téléphonique vers prise murale

Prise adaptateur d'alimentation

Sélection de la sonnerie

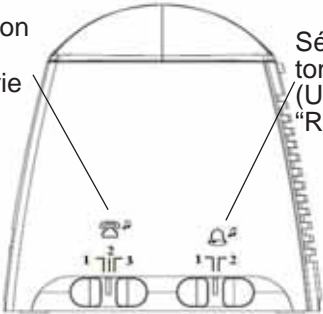

Côté gauche

Sélection de la tonalité "Doorbell" (Uniquement "RingFlash" 200)

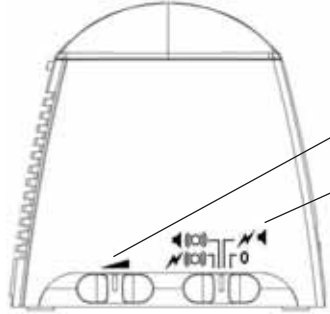

Côté droit

Contrôle du volume

Mode alarme

# Utilisation de votre “RingFlash” 100/200

## Réglage de la sonnerie

Votre appareil “RingFlash” possède 3 sonneries au choix.



Il suffit de déplacer l'interrupteur à tirette vers le côté gauche de votre produit pour sélectionner la sonnerie 1, 2 ou 3.

## Fixer la tonalité du “Doorbell” (Uniquement “RingFlash” 200)

Vous avez le choix entre différentes tonalités “Doorbell”. Il suffit de déplacer l'interrupteur à tirette vers le côté gauche pour sélectionner la tonalité 1 ou 2.

## Réglage du mode alarme

Vous avez le choix entre 4 modes alarme. Veuillez utiliser la tirette en la déplaçant vers le côté droit pour sélectionner un des modes alarme suivants.

Mode	L'alarme sonnerie	L'alarme Bell
0	Eteint	Son de cloche venant du haut-parleur
	Flash lumineux et haut-parleur	Son de cloche venant du haut-parleur et Flash lumineux
	Haut-parleur et vibreur externe	Son de cloche venant du haut-parleur et vibreur externe
	Flash lumineux et vibreur externe	Son de cloche venant du haut-parleur, Flash lumineux et vibreur externe

## Arrêter l'alarme sonnerie

Appuyez sur le bouton STOP situé sur la partie avant de l'appareil pour arrêter l'alarme sonnerie de cet appel, même si la ligne téléphonique continue de sonner. L'alarme sonnerie retournera à son réglage original pour l'appel suivant.

## Utilisation de votre “RingFlash” 100/200

### Utilisation de “Doorbell” (Uniquement “RingFlash” 200)

Appuyez sur le bouton “Doorbell”, le voyant rouge dans le bouton s’allumera. L’appareil “RingFlash” jouera la tonalité “Doorbell” que vous avez réglée (tonalité 1 ou tonalité 2).

Appuyez sur le bouton STOP situé sur l’appareil “RingFlash” pour arrêter la tonalité “Doorbell”. Le voyant rouge situé sur le bouton “Doorbell” restera allumé pendant 1 minute et il s’éteindra ensuite.

### Compatibilité avec d’autres appareils installés (Uniquement “RingFlash” 200)

Lorsque vous utilisez le “RingFlash” 200 et le “Doorbell”, il arrive parfois qu’un problème de compatibilité survienne avec d’autres appareils installés. Vous pouvez changer le code situé sous l’appareil “RingFlash” et à l’intérieur du “Doorbell” pour résoudre ce problème.

Sous l’appareil “RingFlash”, vous trouverez 8 petits interrupteurs situés sous un couvercle. Vous pouvez changer le réglage de ces interrupteurs pour remédier à tout problème de compatibilité locale.

Lorsque vous aurez changé le réglage des 8 interrupteurs situés sur l’appareil “RingFlash”, vous devrez changer les 8 interrupteurs se trouvant à l’intérieur du “Doorbell” pour qu’ils correspondent.

Dévissez le “Doorbell” se trouvant sur l’extérieur de votre porte d’entrée. Retirez les 4 vis situées sur la partie arrière du “Doorbell”. Vous verrez que 8 petits interrupteurs se trouvent à l’intérieur. Changez le réglage de ces interrupteurs pour qu’ils correspondent à ceux situés sur l’appareil “RingFlash”.



## Utilisation de votre “RingFlash” 100/200

---

Remplacez le couvercle arrière, positionnez et resserrez les 4 vis. Réinstallez le “Doorbell” sur l’extérieur de votre porte d’entrée comme avant.

### **Montage mural**

A l’aide de vis appropriées et de prises murales (non fournies), vous pouvez fixer au votre appareil “RingFlash” au mur en utilisant les entailles en U situés sur la base.

### **Service Hotline**

En cas de difficulté, une assistance téléphonique est à votre disposition au 0826 805 674 (numéro indigo non surtaxé). En cas de réclamations conforme aux conditions de la garantie, veuillez contacter votre revendeur. La garantie est valable deux ans.

### Entretien/Garantie

#### Entretien

- Nettoyez les surfaces du produit à l'aide d'un chiffon doux sans peluches
- N'utilisez jamais agents nettoyants ou de solvants

#### Garantie

Les appareils AMPLICOM sont conçus et testés conformément aux techniques de production les plus récentes. L'utilisation de matériaux choisis avec minutie et technologies sophistiquées garantit un fonctionnement sans problèmes et un cycle de vie prolongé. Les termes de la garantie ne s'appliquent pas lorsque la cause du dysfonctionnement de l'appareil est dû à l'opérateur du réseau téléphonique ou à tout système d'extension d'autocommutateur privé interposé. Les termes de la garantie ne s'appliquent pas aux piles rechargeables ou aux packs d'accus utilisés dans les appareils. La période de garantie est de 24 mois à compter de la date d'achat.

Tous les désagréments résultant de défauts des matériaux de fabrication se produisant pendant la période de garantie seront résolus gratuitement. Les droits de réclamation conformément aux termes de la garantie sont annulés après l'intervention par l'acheteur ou des tierces parties. Les dommages résultant d'une mauvaise manipulation ou fonctionnement, d'un positionnement ou d'un stockage inappropriés, un branchement ou une installation déficients, les impondérables ou tout autre évènement extérieur ne sont pas couverts par les termes de la garantie. En cas de réclamations, nous nous réservons le droit de réparer ou remplacer les parties défectueuses ou de fournir un appareil de rechange. Les appareils ou les pièces de rechange sont de notre propriété. Les droits à une compensation en cas de dommage sont exclus en l'absence de preuve ou d'intention ou de négligence flagrante par le fabricant.

## Entretien/Garantie

---

Si votre appareil montre des signes de défaillance pendant la période de garantie, veuillez le renvoyer au point de vente dans lequel vous avez acheté l'appareil AMPLICOM accompagné du reçu. Les droits de réclamation conformément à la garantie dans le cadre de cet accord doivent exclusivement certifiés pour ce qui est du point de vente. Deux ans après l'achat et le transfert de nos produits, les réclamations dans la garantie ne peuvent plus être présentées.

### Attestation de conformité

Cet appareil est conforme aux normes stipulées dans la directive européenne: La directive 1999/5 EU sur les appareils radio et les équipements de télécommunications et la reconnaissance mutuelle de leur conformité. La conformité avec la directive susmentionnée est confirmée par le symbole CE figurant sur l'appareil. Pour lire l'attestation de conformité dans son intégralité, veuillez vous reporter au

téléchargement gratuit sur notre site Internet [www.amplicom.eu](http://www.amplicom.eu).



Distribué par: Audioline GmbH, D-41460  
Neuss

## Safety Information

Please read this operating instruction manual thoroughly.

Under no circumstances open the device or complete any repair work yourself.

## Installation location

Prevent excessive exposure to smoke, dust, vibration, chemicals, moisture, heat and direct sunlight.

## Power supply



**Caution:** Only use the power adapter plug supplied because other power supplies could damage the product. Ensure access to the power adapter plug is not obstructed by furniture or such.

## Disposal

You are obliged to dispose of consumable goods properly in accordance with the applicable legal regulations. The adjacent symbol on the product indicates that electrical and electronic apparatus no longer required must be disposed of separately from domestic waste.

Electrical and electronic devices must be disposed of at suitable collection points provided by the public waste authorities.

Packaging materials must be disposed of according to local regulations.



# Starting Up

## Starting Up

Check the contents of the package

Contents	RF100	RF200
RingFlash unit	1	1
Power adaptor plug	1	1
Telephone connection cable	1	1
Doorbell unit	0	1
12 Volt battery	0	1
Fixing screws and wall plugs	0	4
Operating Manual	1	1

## Connecting the base

Connect the base as illustrated in the diagram. For reasons of safety, only use the power adaptor plug and telephone connection cable supplied.

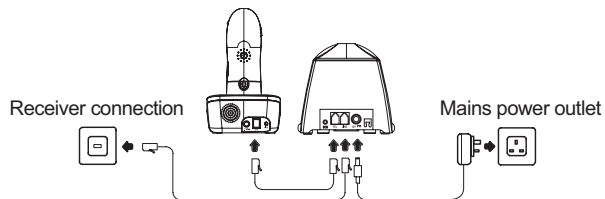

As soon as you switch the mains power on, the RingFlash unit will beep to confirm that it has been installed correctly. If you do not hear a beep, please unplug the power connection, wait for 1 minute and then plug in the power again.

## Connecting the doorbell unit (RingFlash 200 only)

Remove the 4 screws from the back of the Doorbell.

The Doorbell has a default setting of Bell 1, if you wish to change this to Bell 2, please move the switches inside the Doorbell to the positions indicated below.

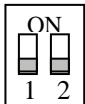

Bell 1

The stop indicator button on the RingFlash unit will be red when the Doorbell is pressed.

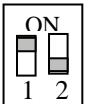

Bell 2

The stop indicator button on the RingFlash unit will be green when the Doorbell is pressed.

Insert the 12 Volt battery supplied, taking note to position the battery the correct way around. Replace the back cover, position and tighten the 4 screws.

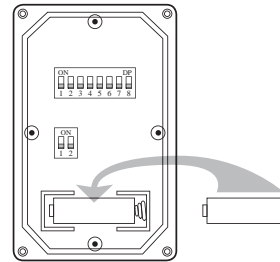

You only need to change the Bell setting if you have more than one Doorbell connected to your RingFlash unit. The two options are provided so that you will know from the colour of the light on the STOP button which Doorbell has been pressed and which Door to answer.

Unclip the front cover of the Doorbell by placing a small coin into the slot at either end of the doorbell and twisting. Using the 4 screws and wall plugs provided, attach the Doorbell outside your front door.

## Starting Up

---

### Shaker

You can plug a shaker accessory (not included) into the socket '((o))' on the back of the RingFlash unit. The shaker will then vibrate when you receive an incoming call.



For details of where to purchase a compatible Shaker, please go to [www.amplicom.eu](http://www.amplicom.eu).

# Your RingFlash 100/200

STOP button

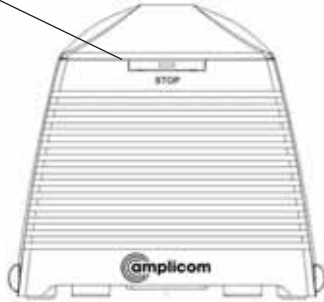

Front view

Telephone to RingFlash socket

Shaker socket

Telephone line connection to wall socket

Power adaptor socket

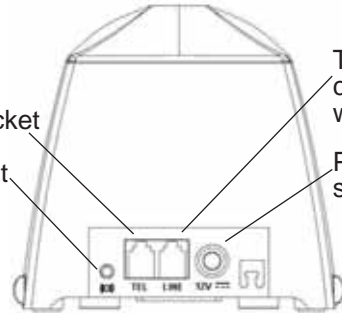

Rear view

Ring tone selection

Doorbell tone selection  
(RingFlash 200 only)

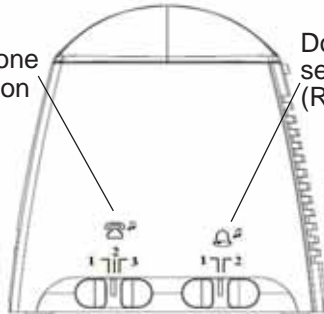

Left side

Volume control

Alarm mode

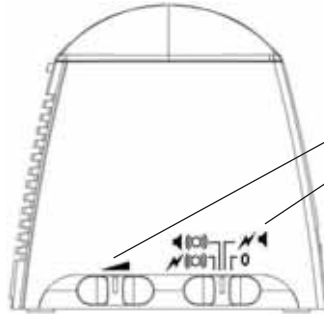

Right side

## Using your RingFlash 100/200

### Set the ring tone



Your RingFlash unit has 3 ring tones to choose from. Just move the slider switch on the left hand side of your product to select ring tone 1, 2 or 3.

### Set the Doorbell tone (RingFlash 200 only)

You can choose from two different Doorbell tones, just move the slider on the left hand side of your product to select Doorbell tone 1 or 2.

### Set the alarm mode

There are 4 alarm modes to choose from. Please use the slider on the right hand side of the product to select one of the following alarm modes.

Mode	Ring alarm	Bell alarm
0	Off	Bell sound from the speaker
	Strobe light and speaker	Bell sound from speaker and strobe light
	Speaker and external shaker	Bell sound from speaker and external shaker
	Strobe light and external shaker	Bell sound from speaker, strobe light and external shaker

### Stop the ring alarm

Press the STOP button on the front of the unit to stop the ring alarm for that call, even if the telephone line continues to ring. The ring alarm will return to its original setting for the next call.

## Using your RingFlash 100/200

### Using the Doorbell (RingFlash 200 only)

Press the Doorbell button, the red light in the button will turn on. The RingFlash unit will sound the Doorbell tone that you have set (tone 1 or tone 2).

Press the STOP button on the RingFlash unit to stop the Doorbell tone. The red light on the Doorbell button will remain on for 1 minute and then turn off.

### Compatibility with other local devices (RingFlash 200 only)

When using the RingFlash 200 and Doorbell there may occasionally be a compatibility problem with other local devices. You can change the code underneath the RingFlash unit and inside the doorbell to solve this problem.

Underneath the RingFlash unit you will find 8 little switches underneath a cover. You can change the setting of these switches to overcome any local compatibility issues.

When you have changed the setting of the 8 switches on the RingFlash unit you will need to change the 8 switches inside the Doorbell to match.

Unscrew the Doorbell from outside the Front Door. Remove the 4 screws from the back of the Doorbell. Inside you will see 8 little switches, change the setting of these switches to match those on the RingFlash unit.

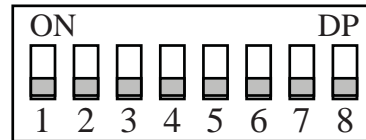

## Using your RingFlash 100/200

---

Replace the back cover, position and tighten the 4 screws. Refix the Doorbell outside your front door as before.

### Wallmounting

Using appropriate screws and wall plugs (not supplied), you can wallmount your RingFlash unit using the keyholes on the base.

### Service Hotline

In the case of technical problems, you can contact our hotline service, UK Tel. 0844 800 6503 (cost via UK landline at time of going to print: 6p connection charge and 5p/min, thereafter, different charges may apply if calling from a mobile phone). Hotline hours are Monday to Friday, 9am to 5pm, excluding public and national holidays. In the case of claims under the terms of the guarantee, contact your sales outlet. There is a 2 year period of guarantee.

### Maintenance/Guarantee

#### Maintenance

- Clean the product surfaces with a soft, fluff-free cloth
- Never use cleaning agents or solvents

#### Guarantee

AMPLICOM equipment is produced and tested according to the latest production methods. The implementation of carefully chosen materials and highly developed technologies ensure trouble-free functioning and a long service life. The terms of the guarantee do not apply where the cause of the equipment malfunction is the fault of the telephone network operator or any interposed private branch extension system. The terms of guarantee do not apply to the rechargeable batteries or power packs used in the products. The period of guarantee is 24 months from the date of purchase.

All deficiencies resulting from material of production faults which occur during the period of guarantee will be eliminated free of charge. Rights to claims under the terms of guarantee are annulled following intervention by the purchaser or third parties. Damage caused as a result of improper handling or operation, incorrect positioning or storing, improper connection or installation, Acts of God or other external influence are not covered by the terms of guarantee. In the case of complaints, we reserve the right to repair or replace defect parts or provide a replacement device. Replacement parts or devices become our property.

Rights to compensation in the case of damage are excluded where there is no evidence or intent or gross negligence by the manufacturer.

If your equipment shows signs of defect during the period of guarantee, please return it to the sales outlet in which you

## Maintenance/Guarantee

---

purchased the AMPLICOM equipment together with the purchase receipt. All rights to claims under the terms of the guarantee in accordance with this agreement must be asserted exclusively with regard to your sales outlet.

Two years after the purchase and transfer of our products, claims under the terms of guarantee can no longer be asserted.

### **Declaration of Conformity**

This device fulfils the requirements stipulated in the EU directive: 1999/5 EU directive on radio equipment and telecommunications terminal equipment and the mutual recognition of their conformity.

Conformity with the above mentioned directive is confirmed by the CE symbol on the device.

To view the complete Declaration of Conformity, please refer to the free download available on our website [www.amplicom.eu](http://www.amplicom.eu).



Distributed by: Audioline GmbH, D-41460 Neuss







